



TRIBUNAL DE CONTAS DO  
ESTADO DO ESPÍRITO SANTO

Comissão Permanente de Contratação – CPC

### EDITAL DE PREGÃO ELETRÔNICO Nº 06/2023

Processo TC nº 1811/2023

ID da contratação no CidadES nº: 2023.500T1500001.01.0004

**Objeto:** Aquisição de móveis e acessórios para escritório, conforme condições, quantidades e exigências estabelecidas neste Instrumento.

**Critério de julgamento:** MENOR PREÇO

**Modo de disputa:** ABERTO E FECHADO

**Sistema de Registro de Preços:**  Sim  Não

**Licitação exclusiva para ME/EPP:**  Sim  Não

**Amostra/Demonstração?**  Sim  Não

**Prazo para envio da proposta e documentos de habilitação:** 13h do dia 09/10/2023

**Abertura das Propostas:** 13h30 do dia 09/10/2023

**Sessão Pública de Disputa:** 14h do dia 09/10/2023

**Total estimado da contratação:** R\$ 242.573,55 (duzentos e quarenta e dois mil, quinhentos e setenta e três reais e cinquenta e cinco centavos), sendo dividido nos seguintes lotes:

- LOTE 1 – R\$ 22.800,00 (vinte e dois mil e oitocentos reais);
- LOTE 2 – R\$ 52.799,60 (cinquenta e dois mil, setecentos e noventa e nove reais e sessenta centavos);
- LOTE 3 – R\$ 92.641,26 (noventa e dois mil, seiscentos e quarenta e um reais e vinte e seis centavos);
- LOTE 4 – R\$ 36.366,68 (trinta e seis mil, trezentos e sessenta e seis reais e sessenta e oito centavos);
- LOTE 5 – R\$ 21.072,99 (vinte e um mil, setenta e dois reais e noventa e nove centavos);
- LOTE 6 – R\$ 16.893,02 (dezesesseis mil, oitocentos e noventa e três reais e dois centavos);

#### OBSERVAÇÕES:

**O LICITANTE classificado em primeiro lugar deverá apresentar amostras dos materiais ou catálogos dos produtos para verificação da conformidade com as especificações do edital como critério de habilitação no certame, NA FORMA ESPECIFICADA NA CLÁUSULA VIII, Item 9, deste Edital**

**Em caso de eventual diferença entre a(s) especificação(ões) do objeto descritas no “Sistema de Compras do Governo Federal (www.gov.br/compras)” e as especificações constantes neste edital de pregão eletrônico, prevalecerão as últimas especificações**



+55 27 3334-7600



www.tcees.tc.br



@tceespiritossanto



Rua José de Alexandre Buaziz, 157 - Enseada do Suá | Vitória - ES | CEP: 29050-913



**TRIBUNAL DE CONTAS DO  
ESTADO DO ESPÍRITO SANTO**

**Comissão Permanente de Contratação – CPC**

## **EDITAL DE PREGÃO ELETRÔNICO Nº 06/2023**

### **PREÂMBULO**

---

O Tribunal de Contas do Estado do Espírito Santo - TCEES, localizado na Rua José Alexandre Buaziz, nº 157, Enseada do Suá, Vitória/ES, torna público que realizará procedimento de licitação na modalidade Pregão Eletrônico, por meio do critério de julgamento menor preço, com amparo na Lei Federal nº 14.133, de 01/04/2021, Lei Complementar nº 123, de 14/12/2006 e suas alterações, Lei Complementar Estadual nº 618/2012 e Portaria Normativa 00052/2023-8 do TCEES, por meio do Agente da Contratação/Pregoeiro e Equipe de Apoio designados pela Portaria Normativa nº 64, de 3 de setembro de 2021, cujas competências estão regulamentadas na Portaria Normativa nº 63, de 3 de setembro de 2021.

### **I - DISPOSIÇÕES PRELIMINARES**

---

**1 - Processo TC nº 1811/2023-8**

**2 - Modalidade: Pregão Eletrônico**

**3 - Critério de julgamento: MENOR PREÇO**

**4 - Modo de disputa: ABERTO E FECHADO**

**5 – Objeto: Aquisição de móveis e acessórios para escritório, conforme condições, quantidades e exigências estabelecidas neste Instrumento.**

**OBSERVAÇÃO:** Em caso de eventual diferença entre a(s) especificação(ões) do objeto descritas no “Sistema de Compras do Governo Federal ([www.gov.br/compras](http://www.gov.br/compras))” e as especificações constantes neste edital de pregão eletrônico, prevalecerão as últimas especificações.

**6 - Total estimado da contratação: R\$ 242.573,55 (duzentos e quarenta e dois mil, quinhentos e setenta e três reais e cinquenta e cinco centavos)**

**7 - Dotação Orçamentária: Os recursos destinados à execução deste objeto correrão à conta da atividade específica do orçamento do TCEES, Ação 2018, Elemento de Despesa 4.4.90.52.**



+55 27 3334-7600



[www.tcees.tc.br](http://www.tcees.tc.br)



@tceespiritossanto



Rua José de Alexandre Buaziz, 157 - Enseada do Suá | Vitória - ES | CEP: 29050-913



## **II - SESSÃO PÚBLICA DO PREGÃO ELETRÔNICO**

---

1 - O procedimento do Pregão Eletrônico será realizado por meio de sessão pública no Sistema de Compras do Governo Federal ([www.gov.br/compras](http://www.gov.br/compras)), mediante condições de segurança, criptografia e autenticação em todas as suas fases.

2 - INÍCIO DO ACOLHIMENTO DAS PROPOSTAS: **8h do dia 15/09/2023.**

3 - LIMITE PARA ACOLHIMENTO DAS PROPOSTAS E HABILITAÇÃO: **13h do dia 09/10/2023.**

4 - DATA E HORÁRIO DA ABERTURA DAS PROPOSTAS: **13h30 do dia 09/10/2023.**

5 - DATA E HORÁRIO DE ABERTURA DA SESSÃO PÚBLICA: **14h do dia 09/10/2023.**

6 - REFERÊNCIA DE TEMPO: HORÁRIO DE BRASÍLIA.

**7 - Todos os documentos de habilitação e o MODELO DE PROPOSTA COMERCIAL (ANEXO 3) devem ser inseridos no sistema após a sessão pública de disputa.**

**7.1 – Como condição para participação na sessão pública, os licitantes devem inserir os dados da proposta inicial no Sistema de Compras do Governo Federal ([www.gov.br/compras](http://www.gov.br/compras)).**

8 - O Pregão Eletrônico será conduzido pelo Agente da Contratação/Pregoeiro, que terá, em especial, as seguintes atribuições:

- 8.1 - Conduzir a sessão pública do Pregão Eletrônico;
- 8.2 - Receber, examinar e decidir as impugnações e os pedidos de esclarecimentos ao edital e aos anexos, além de poder requisitar subsídios formais aos responsáveis pela instrução desses documentos;
- 8.3 - Verificar a conformidade da(s) proposta(s) em relação aos requisitos estabelecidos no edital;
- 8.4 - Coordenar a sessão pública e o envio de lances;
- 8.5 - Verificar e julgar as condições de habilitação;
- 8.6 - Sanear erros ou falhas que não alterem a substância das propostas, dos documentos de habilitação e sua validade jurídica;
- 8.7 - Receber, examinar e decidir os recursos e encaminhá-los à autoridade competente quando mantiver sua decisão;





**TRIBUNAL DE CONTAS DO  
ESTADO DO ESPÍRITO SANTO**

**Comissão Permanente de Contratação – CPC**

- 8.8 - Indicar o vencedor do certame;
- 8.9 - Adjudicar o objeto, quando não houver recurso;
- 8.10 - Conduzir os trabalhos da equipe de apoio;
- 8.11 - Encaminhar o processo devidamente instruído à autoridade competente e propor a sua homologação.

9 - O Agente da Contratação/Pregoeiro poderá solicitar manifestação técnica da Consultoria Jurídica ou de outros setores do TCEES, a fim de subsidiar sua decisão.

10 - Caberá à equipe de apoio auxiliar o Agente da Contratação/Pregoeiro nas etapas do processo licitatório.

### **III - DIVULGAÇÃO, ESCLARECIMENTOS E IMPUGNAÇÕES**

---

1 - As empresas interessadas em participar do certame deverão retirar o edital nos sites <https://www.tcees.tc.br/portal-da-transparencia/licitacoes-e-contratacoes/licitacoes/pregao-eletronico> OU [Sistema de Compras do Governo Federal \(www.gov.br/compras\)](http://www.gov.br/compras), ficando obrigadas a acompanhar as publicações referentes à licitação nestes endereços eletrônicos, no Diário Oficial Eletrônico do Tribunal de Contas do Estado do Espírito Santo, como também no Diário Oficial do Estado do Espírito Santo, tendo em vista a possibilidade de alterações, disponibilização de informações e avisos sobre o procedimento do pregão eletrônico.

2 - Qualquer pessoa é parte legítima para impugnar edital de licitação ou para solicitar esclarecimento sobre os seus termos, devendo encaminhar o pedido até 3 (três) dias úteis antes da data de abertura da sessão pública, mediante documento formalizado e apresentado no endereço eletrônico da Comissão Permanente de Contratação ([comissao.cpc@tcees.tc.br](mailto:comissao.cpc@tcees.tc.br)).

2.1 - O Agente de Contratação/Pregoeiro ou a Comissão de Contratação, quando o substituir, responderá aos pedidos de esclarecimentos e/ou impugnação no prazo de até 3 (três) dias úteis contado da data de recebimento do pedido, limitado ao último dia útil anterior à data da abertura do certame, e poderá requisitar subsídios formais aos responsáveis pela elaboração do Termo de Referência e seus anexos.

2.2 - A impugnação não possui efeito suspensivo, sendo a sua concessão medida excepcional que deverá ser motivada pelo Agente de Contratação/Pregoeiro ou pela Comissão de Contratação, quando o substituir, ou ainda pelos responsáveis pela elaboração do Termo de Referência e seus anexos, nos autos do processo de licitação.



+55 27 3334-7600



[www.tcees.tc.br](http://www.tcees.tc.br)



@tceespiritossanto



Rua José de Alexandre Buaz, 157 - Enseada do Suá | Vitória - ES | CEP: 29050-913



2.3 - Acolhida a impugnação contra o instrumento convocatório, será definida e publicada nova data para a realização do certame.

2.4 - As respostas aos pedidos de esclarecimentos e impugnações serão divulgadas no <https://www.tcees.tc.br/portal-da-transparencia/licitacoes-e-contratacoes/licitacoes/pregao-eletronico> e no Sistema de Compras do Governo Federal ([www.gov.br/compras](http://www.gov.br/compras)), e vincularão os participantes e a Administração.

#### **IV - CONDIÇÕES DE PARTICIPAÇÃO**

---

1 - Poderão participar deste pregão eletrônico somente os interessados cujo ramo de atividade seja compatível com o objeto desta licitação, conforme disposto nos respectivos atos constitutivos, que atenderem todas as exigências, inclusive quanto à documentação, constantes deste edital e seus anexos.

2 - Estarão impedidos de participar de quaisquer fases do certame, interessados que se enquadrem em uma ou mais das situações a seguir:

a) estejam cumprindo penalidade de suspensão temporária imposta pela Administração Pública Estadual, direta e indireta, em face da hipótese prevista no inciso III do Art. 156, da Lei nº 14.133/2021;

b) sejam declaradas inidôneas em qualquer esfera de Governo, em face da hipótese prevista no inciso IV do Art. 156, da Lei nº 14.133/2021;

c) estejam sob falência, dissolução ou liquidação;

d) estejam enquadradas no disposto do Art. 14, da Lei nº 14.133/2021;

e) estrangeiros que não tenham representação legal no Brasil com poderes expressos para receber citação e responder administrativa ou judicialmente;

f) que não se qualifiquem como microempresas, empresas de pequeno porte ou equiparadas, no caso de licitações ou lotes exclusivos fundamentados no art. 48, incisos I e III da Lei Complementar nº 123, de 2006;

g) que, embora qualificadas como microempresas, empresas de pequeno porte ou microempreendedor individual, incidam em qualquer das vedações do artigo 3º, parágrafo 4º, da Lei Complementar nº 123, de 2006 no caso de licitações ou lotes exclusivos fundamentados no art. 48, incisos I e III da Lei Complementar nº 123, de 2006;

3. Para a participação de CONSÓRCIOS deverão ser atendidas as condições previstas no Art. 15 da Lei nº 14.133/2021.





**TRIBUNAL DE CONTAS DO  
ESTADO DO ESPÍRITO SANTO**

**Comissão Permanente de Contratação – CPC**

3.1. Não poderá participar do consórcio pessoa física ou jurídica que tenha sido indicada, nesta mesma licitação, como subcontratada de outra licitante, quando assim for permitido.

3.2. A empresa integrante de consórcio não poderá participar isoladamente ou em mais de um consórcio, na mesma licitação. Também estará impedida empresa ou firma na qual figure, entre seus diretores, responsáveis técnicos ou sócios, pessoa que seja funcionário, diretor, responsável técnico ou sócio de empresa consorciada.

3.3. No caso da participação de consórcios, serão exigidas as comprovações de Habilitação de CADA UMA DAS EMPRESAS participantes do consórcio, admitindo-se, para efeito de qualificação técnica, o somatório dos quantitativos de cada consorciado e, para efeito de habilitação econômico-financeira, do somatório dos valores de cada consorciado;

3.4. As Pessoas Jurídicas que participarem em consórcio deverão apresentar, além dos documentos exigidos neste Edital, o TERMO DE COMPROMISSO DE CONSTITUIÇÃO DO CONSÓRCIO, por escritura pública ou documento particular subscrito por todas, que deverá atender aos seguintes critérios, sob pena de desclassificação:

- a) A designação do consórcio, a indicação da participação nesta licitação e execução do contrato dela decorrente como seu objeto e o endereço em que está estabelecido;
- b) A qualificação das empresas participantes e a forma de composição do consórcio, indicando o percentual de participação de cada uma na execução do objeto licitado;
- c) Discriminar a empresa líder;
- d) O prazo de duração de consórcio, que deve, no mínimo, ser 180 (cento e oitenta) dias superior à data de conclusão do objeto da licitação, admitindo-se cláusula de prorrogação;
- e) Detalhar a participação, as obrigações e a responsabilidade solidária de cada consorciado pelos atos praticados por qualquer deles tanto na fase de licitação quanto na de execução do contrato;
- f) Declarar que o consórcio não se constitui, nem se constituirá, em pessoa jurídica distinta da de seus membros, nem terá denominação própria ou diferente de seus consorciados.

3.5. A empresa líder será a responsável pela realização dos atos que cumpram ao consórcio, assim como por representar o consórcio junto ao órgão licitante.

3.6. Os integrantes do consórcio respondem solidariamente pelos atos praticados pelo consórcio, tanto na fase de licitação quanto na de execução do contrato.



+55 27 3334-7600



[www.tcees.tc.br](http://www.tcees.tc.br)



@tceespiritossanto



Rua José de Alexandre Buaz, 157 - Enseada do Suá | Vitória - ES | CEP: 29050-913





3.7. Não será permitida a modificação da composição do consórcio ou a substituição de consorciado até a conclusão do objeto do certame, ressalvada, se permanecerem as condições de habilitação, a autorização expressa do órgão licitante.

5.3.10. O Licitante vencedor, se constituído sob a forma de consórcio, deverá apresentar, antes da celebração do contrato, a constituição e o registro do consórcio, nos termos do Termo de Compromisso de Constituição do Consórcio.

5.3.11. No caso de consórcio, para atendimento ao EFD-REINF, da Receita Federal, para fins de recebimento junto ao Órgão, o Contrato deverá ser formalizado em nome do consórcio e o pagamento será realizado em conta bancária em nome do Consórcio.

5.3.12. No consórcio entre empresas brasileiras e estrangeiras a liderança caberá, obrigatoriamente, à empresa brasileira.

4 - A observância das vedações do item anterior é de inteira responsabilidade do licitante que, pelo descumprimento, fica sujeito à desclassificação no certame e às penalidades cabíveis.

5 - O Agente da Contratação/Pregoeiro poderá promover diligências para averiguar a veracidade das informações constantes nos documentos apresentados pelas empresas licitantes acerca das condições de participação.

6 - As diligências promovidas pelo Agente da Contratação/Pregoeiro poderão envolver a solicitação de outros documentos e informações para a tomada de decisão.

7 - A apresentação da proposta implica plena aceitação, por parte do licitante, das condições estabelecidas neste edital e seus anexos, bem como obrigatoriedade do cumprimento das disposições nela contidas, assumindo o proponente o compromisso de executar a contratação nos termos propostos.

8 - Todos os avisos relativos aos atos praticados durante o procedimento licitatório serão efetuados pelo Agente da Contratação/Pregoeiro aos licitantes por meio do campo de mensagens do Sistema de Compras do Governo Federal ([www.gov.br/compras](http://www.gov.br/compras)), ficando sob inteira responsabilidade do licitante acompanhar o trâmite do certame.

## **V - DAS OBRIGAÇÕES DOS LICITANTES E REQUISITOS DE CREDENCIAMENTO**

1 - Compete ao licitante interessado em participar do pregão eletrônico:



+55 27 3334-7600



[www.tcees.tc.br](http://www.tcees.tc.br)



@tceespiritossanto



Rua José de Alexandre Buaz, 157 - Enseada do Suá | Vitória - ES | CEP: 29050-913



**TRIBUNAL DE CONTAS DO  
ESTADO DO ESPÍRITO SANTO**

**Comissão Permanente de Contratação – CPC**

- 1.1 – Estar previamente credenciados no Sistema de Cadastramento Unificado de Fornecedores - SICAF e no Sistema de Compras do Governo Federal ([www.gov.br/compras](http://www.gov.br/compras)), no prazo mínimo de 24 (vinte e quatro) horas antes da data de realização da sessão pública;
- 1.2 - Informar-se a respeito do funcionamento e regulamento do Sistema de Compras do Governo Federal ([www.gov.br/compras](http://www.gov.br/compras)), como também receber instruções detalhadas para sua correta utilização;
- 1.3 - Remeter, no prazo estabelecido por este edital, exclusivamente via sistema, a proposta e os documentos de habilitação e, quando necessário, os documentos complementares;
- 1.4 - Responsabilizar-se formalmente pelas negociações efetuadas em seu nome, assumindo suas propostas e seus lances, inclusive os atos praticados diretamente ou por seu representante, excluída a responsabilidade do provedor do sistema ou do TCEES por eventuais danos decorrentes de uso indevido da senha, ainda que por terceiros;
- 1.5 - Acompanhar as operações no sistema eletrônico durante o processo licitatório e responsabilizar-se pelo ônus decorrente da perda de negócios diante da inobservância de mensagens emitidas pelo sistema ou de sua desconexão;
- 1.6 - Comunicar imediatamente ao provedor do sistema qualquer acontecimento que possa comprometer o sigilo ou a inviabilidade do uso da chave de identificação/senha, para imediato bloqueio de acesso;
- 1.7 - Utilizar-se da chave de identificação (login) e da senha de acesso para participar do pregão na forma eletrônica;
- 1.8 - Solicitar o cancelamento da chave de identificação (login) ou da senha de acesso por interesse próprio;
- 1.9 - Manter o endereço atualizado de correio eletrônico, bem como submeter-se às exigências da legislação pertinente, em especial da Lei nº 14.133/2021, assim como aos termos de participação e condições de contratação constantes neste instrumento convocatório.

## **VI - DA APRESENTAÇÃO DA PROPOSTA E DOS DOCUMENTOS DE HABILITAÇÃO**

1 - Os licitantes encaminharão, exclusivamente por meio do sistema eletrônico, a proposta com o preço ou o percentual de desconto, conforme o critério de julgamento adotado neste Edital, até a data e o horário estabelecidos para abertura da sessão pública.

- 1.1 – Caso a fase de habilitação anteceda as fases de apresentação de propostas e lances, os licitantes encaminharão, na forma e no prazo estabelecidos no item anterior,



+55 27 3334-7600



[www.tcees.tc.br](http://www.tcees.tc.br)



@tceespiritossanto



Rua José de Alexandre Buaziz, 157 - Enseada do Suá | Vitória - ES | CEP: 29050-913





**TRIBUNAL DE CONTAS DO  
ESTADO DO ESPÍRITO SANTO**

**Comissão Permanente de Contratação – CPC**

simultaneamente os documentos de habilitação e a proposta com o preço ou o percentual de desconto;

2 – No cadastramento da proposta inicial, o licitante declarará, em campo próprio do sistema, que:

2.1 – Está ciente e concorda com as condições contidas no edital e seus anexos, bem como de que a proposta apresentada compreende a integralidade dos custos para atendimento dos direitos trabalhistas assegurados na Constituição Federal, nas leis trabalhistas, nas normas infralegais, nas convenções coletivas de trabalho e nos termos de ajustamento de condutas vigentes na data de sua entrega em definitivo e que cumpre plenamente os requisitos de habilitação definidos no instrumento convocatório;

2.2 – Não emprega menor de 18 anos em trabalho noturno, perigoso ou insalubre e não emprega menor de 16 anos, salvo menor, a partir de 14 anos, na condição de aprendiz, nos termos do artigo 7º, XXXIII, da Constituição;

2.3 – Não possui empregados executando trabalho degradante ou forçado, observando o disposto nos incisos III e IV do art. 1º e no inciso III do art. 5º da Constituição Federal;

2.4 – Cumpre as exigências de reserva de cargos para pessoa com deficiência e para reabilitado da Previdência Social, previstas em lei e em outras normas específicas.

3 – O fornecedor enquadrado como microempresa ou empresa de pequeno porte deverá declarar, ainda, em campo próprio do sistema eletrônico, que cumpre os requisitos estabelecidos no artigo 3º da Lei Complementar nº 123, de 2006, estando apto a usufruir do tratamento favorecido estabelecido em seus arts. 42 a 49, observado o disposto nos §§ 1º ao 3º do art. 4º, da Lei n.º 14.133, de 2021.

3.1 – No item exclusivo para participação de microempresas e empresas de pequeno porte, a assinalação do campo “não” impedirá o prosseguimento no certame, para aquele item;

3.2 – Nos itens em que a participação não for exclusiva para microempresas e empresas de pequeno porte, a assinalação do campo “não” apenas produzirá o efeito de o licitante não ter direito ao tratamento favorecido previsto na Lei Complementar nº 123, de 2006, mesmo que microempresa ou empresa de pequeno porte.

4 – A falsidade da declaração de que trata os itens 2 e 3 sujeitará o licitante às sanções previstas na Lei nº 14.133, de 2021, e neste Edital.

5 – Os licitantes poderão retirar ou substituir a proposta ou, na hipótese de a fase de habilitação anteceder as fases de apresentação de propostas e lances e de julgamento, os



+55 27 3334-7600



[www.tcees.tc.br](http://www.tcees.tc.br)



@tceespiritossanto



Rua José de Alexandre Buaz, 157 - Enseada do Suá | Vitória - ES | CEP: 29050-913



documentos de habilitação anteriormente inseridos no sistema, até a abertura da sessão pública.

6 – Não haverá ordem de classificação na etapa de apresentação da proposta e dos documentos de habilitação pelo licitante, o que ocorrerá somente após os procedimentos de abertura da sessão pública e da fase de envio de lances.

7 – Serão disponibilizados para acesso público os documentos que compõem a proposta dos licitantes convocados para apresentação de propostas, após a fase de envio de lances.

8 – Desde que disponibilizada a funcionalidade no sistema, o licitante poderá parametrizar o seu valor final mínimo ou o seu percentual de desconto máximo quando do cadastramento da proposta e obedecerá às seguintes regras:

8.1 – A aplicação do intervalo mínimo de diferença de valores ou de percentuais entre os lances, que incidirá tanto em relação aos lances intermediários quanto em relação ao lance que cobrir a melhor oferta; e

8.2 – Os lances serão de envio automático pelo sistema, respeitado o valor final mínimo, caso estabelecido, e o intervalo de que trata o subitem acima.

9 – O valor final mínimo ou o percentual de desconto final máximo parametrizado no sistema poderá ser alterado pelo fornecedor durante a fase de disputa, sendo vedado:

9.1 – Valor superior a lance já registrado pelo fornecedor no sistema, quando adotado o critério de julgamento por menor preço; e

9.2 – Percentual de desconto inferior a lance já registrado pelo fornecedor no sistema, quando adotado o critério de julgamento por maior desconto.

10 – O valor final mínimo ou o percentual de desconto final máximo parametrizado na forma do item 8 possuirá caráter sigiloso para os demais fornecedores e para o órgão ou entidade promotora da licitação, podendo ser disponibilizado estrita e permanentemente aos órgãos de controle externo e interno.

11 – Caberá ao licitante interessado em participar da licitação acompanhar as operações no sistema eletrônico durante o processo licitatório e se responsabilizar pelo ônus decorrente da perda de negócios diante da inobservância de mensagens emitidas pela Administração ou de sua desconexão.

12 – O licitante deverá comunicar imediatamente ao provedor do sistema qualquer acontecimento que possa comprometer o sigilo ou a segurança, para imediato bloqueio de acesso





13 - O envio da proposta, acompanhada dos documentos de habilitação exigidos neste edital, ocorrerá por meio de chave de acesso e senha.

13.1 – O Licitante deverá enviar sua proposta comercial preliminar mediante o preenchimento, no sistema provedor, dos seguintes campos:

a) Valor unitário e total do item;

13.2 – Todas as especificações do objeto contidas na proposta vinculam o licitante.

13.3 – Nos valores propostos estarão inclusos todos os custos operacionais, encargos previdenciários, trabalhistas, tributários, comerciais e quaisquer outros que incidam direta ou indiretamente na execução do objeto.

13.4 – Os preços ofertados, tanto na proposta inicial, quanto na etapa de lances, serão de exclusiva responsabilidade do licitante, não lhe assistindo o direito de pleitear qualquer alteração, sob alegação de erro, omissão ou qualquer outro pretexto.

13.5 – Se o regime tributário da empresa implicar o recolhimento de tributos em percentuais variáveis, a cotação adequada será a que corresponde à média dos efetivos recolhimentos da empresa nos últimos doze meses.

13.6 – Independentemente do percentual de tributo inserido na planilha, no pagamento serão retidos na fonte os percentuais estabelecidos na legislação vigente.

13.7 – Na presente licitação, a Microempresa e a Empresa de Pequeno Porte poderão se beneficiar do regime de tributação pelo Simples Nacional.

14 – A apresentação das propostas implica obrigatoriedade do cumprimento das disposições nelas contidas, em conformidade com o que dispõe o Termo de Referência, assumindo o proponente o compromisso de executar o objeto licitado nos seus termos, bem como de fornecer os materiais, equipamentos, ferramentas e utensílios necessários, em quantidades e qualidades adequadas à perfeita execução contratual, promovendo, quando requerido, sua substituição.

14.1– O prazo de validade da proposta não será inferior a 60 (sessenta) dias, a contar da data de sua apresentação.

15 - Os documentos complementares à proposta e à habilitação, quando necessários à confirmação daqueles exigidos no edital e já apresentados, serão encaminhados pelo licitante melhor classificado após o encerramento do envio de lances e solicitação do Agente de Contratação/Pregoeiro por meio do sistema, no prazo a ser definido pelo Agente de Contratação/Pregoeiro.

15.1 - O prazo estabelecido poderá ser prorrogado por solicitação escrita e justificada do licitante, formulada antes de findo o prazo, e formalmente aceita pelo Agente de Contratação/Pregoeiro.





16 - Após a abertura da sessão, não cabe desistência da proposta, salvo por motivo justo decorrente de fato superveniente e aceito pelo Agente da Contratação/Pregoeiro.

## **VII - DA SESSÃO PÚBLICA, DO JULGAMENTO DAS PROPOSTAS E FORMULAÇÃO DE LANCES**

1 - A abertura da sessão pública ocorrerá na data e na hora indicadas na Cláusula II deste edital.

1.1 - O critério de julgamento deste pregão eletrônico será o **MENOR PREÇO**, por meio do modo de disputa **ABERTO E FECHADO**.

2 - Aberta a sessão pública, o Agente da Contratação/Pregoeiro verificará as propostas apresentadas e desclassificará aquelas que não estejam em conformidade com os requisitos estabelecidos no edital.

2.1 - Será desclassificada a proposta que identifique o licitante;

2.2 - A desclassificação de proposta será fundamentada e registrada no sistema, com acompanhamento em tempo real por todos os participantes;

2.3 - A classificação da proposta não impede o seu julgamento definitivo em sentido contrário, levado a efeito na fase de aceitação.

3 - O sistema disponibilizará campo próprio para troca de mensagens entre o Agente da Contratação/Pregoeiro e os licitantes.

4 - O sistema ordenará, automaticamente, as propostas classificadas pelo Agente da Contratação/Pregoeiro, sendo que somente estas participarão da etapa de envio de lances.

5 - Classificadas as propostas, considerando-se o critério de **MENOR PREÇO**, o Agente da Contratação/Pregoeiro dará início à fase competitiva, oportunidade em que os licitantes poderão encaminhar lances exclusivamente por meio do sistema eletrônico.

6 - O licitante será imediatamente informado do recebimento do lance e do valor consignado no registro.

7 - Os licitantes poderão oferecer lances sucessivos, observados o horário fixado para abertura da sessão pública e as regras estabelecidas neste edital.





8 - Na fase competitiva do pregão, o intervalo entre os lances enviados obedecerá às seguintes regras:

- 8.1 - O licitante somente poderá oferecer lance de valor inferior ou percentual de desconto superior ao último por ele ofertado e registrado pelo sistema;
- 8.2 - Não serão aceitos dois ou mais lances iguais, prevalecendo aquele que for recebido e registrado primeiro;
- 8.3 - O intervalo temporal entre os lances enviados pelo mesmo licitante não poderá ser inferior a 5 (cinco) segundos e o intervalo entre lances não poderá ser inferior a 5 (cinco) segundos, sob pena de serem automaticamente descartados pelo sistema os respectivos lances;
- 8.4 - Os lances enviados em desacordo com este item serão descartados automaticamente pelo sistema;
- 8.5 - Em caso de falha no sistema, os lances em desacordo com a norma deverão ser desconsiderados pelo Agente da Contratação/Pregoeiro;
- 8.6 - Na hipótese do subitem anterior, a ocorrência será registrada em campo próprio do sistema.
- 8.7 - O Agente da Contratação/Pregoeiro, poderá, durante a disputa, como medida excepcional, excluir o lance que possa comprometer, restringir ou frustrar o caráter competitivo do processo licitatório, mediante comunicação eletrônica automática via sistema

9 - Durante a sessão pública, os licitantes serão informados, em tempo real, via sistema, do menor preço ou maior desconto registrado, vedada a identificação do licitante.

10 - Será adotado para o envio de lances no pregão eletrônico o modo de disputa ABERTO E FECHADO, no qual os licitantes apresentarão lances públicos e sucessivos, com lance final e fechado, conforme o critério de julgamento adotado neste edital.

- 10.1 - A etapa inicial de envio de lances da sessão pública terá duração de 15 (quinze) minutos;
- 10.2 - Encerrado o prazo previsto no subitem anterior, o sistema encaminhará o aviso de fechamento iminente dos lances e, transcorrido o período de até 10 (dez) minutos, aleatoriamente determinado, a recepção de lances será automaticamente encerrada;
- 10.3 - Encerrado o prazo de que trata o subitem anterior, o sistema abrirá a oportunidade para que o autor da oferta de valor mais baixo e os autores das ofertas com valores até 10% (dez por cento) superiores àquela possam ofertar um lance final e fechado em até 5 (cinco) minutos, que será sigiloso até o encerramento deste prazo;







**TRIBUNAL DE CONTAS DO  
ESTADO DO ESPÍRITO SANTO**

**Comissão Permanente de Contratação – CPC**

10.4 - Na ausência de, no mínimo, 3 (três) ofertas nas condições de que trata o subitem anterior, os autores dos melhores lances subsequentes, na ordem de classificação, até o máximo de 3 (três), poderão oferecer um lance final e fechado em até 5 (cinco) minutos, que será sigiloso até o encerramento do prazo;

10.5 - Encerrados os prazos estabelecidos nos subitens 10.3 e 10.4, o sistema ordenará os lances em ordem de vantajosidade;

10.6 - Na ausência de lance final e fechado classificado nos termos dos subitens 10.3 e 10.4, haverá o reinício da etapa fechada para que os demais licitantes, até o máximo de 3 (três), na ordem de classificação, possam ofertar um lance final e fechado em até 5 (cinco) minutos, que será sigiloso até o encerramento deste prazo, observado, após esta etapa, o disposto no subitem 10.5;

10.7 - Na hipótese de não haver licitante classificado na etapa de lance fechado que atenda às exigências para habilitação, o Agente da Contratação/Pregoeiro poderá, auxiliado pela equipe de apoio, mediante justificativa, admitir o reinício da etapa fechada, nos termos do disposto no subitem 10.6.

11 - Na hipótese de o sistema eletrônico desconectar para o Agente da Contratação/Pregoeiro no decorrer da etapa de envio de lances da sessão pública e permanecer acessível aos licitantes, os lances continuarão sendo recebidos, sem prejuízo dos atos realizados.

12 - Quando a desconexão do sistema eletrônico para o Agente da Contratação/Pregoeiro persistir por tempo superior a 10 (dez) minutos, a sessão pública será suspensa e reiniciada somente decorridas 24 (vinte e quatro) horas após a comunicação do fato aos participantes, no Sistema de Compras do Governo Federal ([www.gov.br/compras](http://www.gov.br/compras)) e/ou site <https://www.tcees.tc.br/portal-da-transparencia/licitacoes-e-contratacoes/licitacoes/pregao-eletronico/>.

13 - Caso ocorra qualquer problema técnico no sistema, os licitantes serão informados no campo de mensagens pelo Agente da Contratação/Pregoeiro. Desde já solicitamos que os licitantes aguardem o início ou continuidade do certame na sala de disputa.

14 - Após a etapa de envio de lances, haverá a aplicação dos critérios de desempate previstos nos art. 44 e art. 45 da Lei Complementar nº 123, de 14 de dezembro de 2006, de modo que o Agente de Contratação/Pregoeiro adotará os procedimentos referentes aos benefícios da Lei Complementar nº 123/2006, como segue:

14.1 - O procedimento de empate - lances classificados no intervalo de até 5% (cinco por cento) superiores ao da empresa declarada arrematante - será detectado automaticamente na sala de disputa. Encerrado o recebimento de lances, o sistema



+55 27 3334-7600



[www.tcees.tc.br](http://www.tcees.tc.br)



@tceespiritossanto



Rua José de Alexandre Buaz, 157 - Enseada do Suá | Vitória - ES | CEP: 29050-913





identificará a existência da situação de empate informando o nome da empresa. Em seguida, o sistema habilitará para o Agente de Contratação/Pregoeiro o botão “Convocar” que permitirá a convocação da empresa que se encontra em situação de empate. Acionado o botão, o sistema emitirá nova mensagem informando para a empresa em situação de empate que esta deverá, em 5 (cinco) minutos, ofertar novo lance, inferior ao menor lance registrado para o lote. Durante o período, apenas a empresa convocada poderá registrar o novo lance.

14.2 - O prazo é decadencial e, não havendo manifestação da empresa, o sistema verificará se há outra em situação de empate, realizando o chamado de forma automática. Não havendo mais nenhuma empresa em situação de empate, o sistema emitirá mensagem, cabendo ao Agente de Contratação/Pregoeiro dar encerramento à disputa do lote. Todos esses procedimentos acontecerão na sala de disputa, estando essas informações disponíveis para os demais participantes do certame.

14.3 - No caso de equivalência dos valores apresentados pelas microempresas e empresas de pequeno porte que se encontrem nos intervalos estabelecidos nos subitens anteriores, será realizado sorteio entre elas para que se identifique aquela que primeiro poderá apresentar melhor oferta.

14.4 - Só poderá haver empate entre propostas iguais (não seguidas de lances), ou entre lances finais da fase fechada do modo de disputa aberto e fechado.

14.5 - Apenas terão direito aos benefícios acima mencionados as empresas que tiverem se manifestado como enquadradas nos termos da Lei Complementar nº 123/06, na forma prevista neste Edital.

14.6 - Os benefícios acima mencionados não são aplicados aos LOTES cujos valores estimados forem superiores à receita bruta máxima admitida para fins de enquadramento como empresa de pequeno porte.

14.6.1 - Nas contratações com prazo de vigência superior a 1 (um) ano, será considerado o valor anual da contratação na aplicação do limite previsto no subitem anterior.

15 - Havendo eventual empate entre propostas ou lances, serão utilizados os critérios de desempate previstos no Art. 60 da Lei nº 14.133/2021.

16 - Encerrada a etapa de envio de lances da sessão pública, o Agente da Contratação/Pregoeiro deverá encaminhar, pelo sistema eletrônico, contraproposta ao licitante que tenha apresentado a proposta mais vantajosa, para que seja obtida melhor proposta, vedada a negociação em condições diferentes das previstas neste edital.





17 - A negociação será realizada por meio do sistema e será acompanhada pelos licitantes.

18 - Encerrada a etapa de negociação da proposta, o Agente da Contratação/Pregoeiro examinará a proposta classificada em primeiro lugar quanto à compatibilidade da proposta de preço em relação ao estimado, a sua exequibilidade e adequação do objeto e verificará, em seguida, a habilitação do licitante conforme disposições deste edital.

18.1 - Se a proposta ou lance vencedor for desclassificado, o Agente da Contratação/Pregoeiro examinará a proposta ou lance subsequente, e, assim sucessivamente, seguindo a ordem de classificação.

19 – O Agente da Contratação/Pregoeiro solicitará ao licitante mais bem classificado que, no prazo a ser informado, envie a proposta adequada ao último lance ofertado após a negociação realizada, acompanhada, se for o caso, dos documentos complementares, quando necessários à confirmação daqueles exigidos neste Edital e já apresentados.

19.1 – É facultado ao Agente da Contratação/Pregoeiro prorrogar o prazo estabelecido, a partir de solicitação fundamentada feita no chat pelo licitante, antes de findo o prazo.

**20 - Serão desclassificadas as propostas que:**

20.1 - Contiverem vícios insanáveis;

20.2 - Não obedecerem às especificações técnicas pormenorizadas no edital;

20.3 - Apresentarem preços inexequíveis ou permanecerem acima do orçamento estimado para a contratação;

20.4 - Não tiverem sua exequibilidade demonstrada, quando exigido pela Administração

## **VIII - DOCUMENTOS DE HABILITAÇÃO E DA AMOSTRA**

---

1 - Os documentos de habilitação elencados abaixo serão enviados por meio do sistema, em formato digital, no prazo de 2 (duas) horas, prorrogável por igual período, contado da solicitação do Agente da Contratação/Pregoeiro.

1.1 - Para fins do disposto neste edital, entende-se como documento digital aquele nato-digital ou digitalizado, este último em formato PDF, sendo vedada a apresentação de arquivos em imagem.

1.2 - A documentação exigida para fins de habilitação jurídica, fiscal, social e trabalhista e econômico-financeira, poderá ser substituída pelo registro cadastral no SICAF.

1.2.1 - É de responsabilidade do licitante conferir a exatidão dos seus dados cadastrais no Sicafe e mantê-los atualizados junto aos órgãos responsáveis pela





**TRIBUNAL DE CONTAS DO  
ESTADO DO ESPÍRITO SANTO**

**Comissão Permanente de Contratação – CPC**

informação, devendo proceder, imediatamente, à correção ou à alteração dos registros tão logo identifique incorreção ou aqueles se tornem desatualizados. (IN nº 3/2018, art. 7º, caput).

1.2.2 - A não observância do disposto no item anterior poderá ensejar desclassificação no momento da habilitação. (IN nº 3/2018, art. 7º, parágrafo único).

1.3 - O Agente da Contratação/Pregoeiro poderá solicitar a qualquer momento, em caráter de diligência, que os documentos de habilitação remetidos sejam apresentados em original ou por cópia autenticada. Para tanto, os documentos deverão ser encaminhados ao setor Pregão do Tribunal de Contas do Estado do Espírito Santo, situado na Rua José Alexandre Buaziz, nº 157, Enseada do Suá, CEP: 29.050-913, Vitória/ES, no prazo estabelecido pelo Agente da Contratação/Pregoeiro.

2 - Como condição prévia ao exame da documentação de habilitação, o Agente da Contratação/Pregoeiro verificará o eventual descumprimento das condições de participação previstas na Cláusula IV - item 2 deste edital, especialmente quanto à existência de sanção que impeça a participação no certame ou a futura contratação:

2.1 - Na avaliação descrita acima serão consultados os seguintes cadastros:

2.1.1 - Consulta Consolidada de Pessoa Jurídica do Tribunal de Contas da União no endereço eletrônico <https://certidoes-apf.apps.tcu.gov.br/>;

2.1.2 - Cadastro de Fornecedores Sancionados do Sistema Integrado de Gestão Administrativa (SIGA-ES) no endereço eletrônico <https://www.siga.es.gov.br/>;

2.1.3 - Lista de empresas inidôneas e proibidas de contratar do Tribunal de Contas do Estado do Espírito Santo nos endereços eletrônicos:

2.1.3.1 - <https://www.tce.es.gov.br/portal-da-transparencia/consultas/lista-de-responsaveis/empresas-inidoneas/>;

2.1.3.2 - <https://www.tcees.tc.br/portal-da-transparencia/consultas/lista-de-responsaveis/proibidos-de-contratar/>.

2.2 - Constatada a existência de sanção que inviabilize a participação ou contratação, o Agente da Contratação/Pregoeiro reputará o licitante inabilitado, por falta de condição de participação.

2.3 - Após a verificação das condições dos itens antecedentes, os documentos de habilitação serão apreciados nos termos do presente edital e, após análise, será



+55 27 3334-7600



[www.tcees.tc.br](http://www.tcees.tc.br)



@tceespiritosanto



Rua José de Alexandre Buaziz, 157 - Enseada do Suá | Vitória - ES | CEP: 29050-913



declarado vencedor o licitante classificado em primeiro lugar, caso tenha atendido a todas as exigências do edital.

2.3.1 - A verificação pelo TCEES nos sítios eletrônicos oficiais de órgãos e entidades emissores de certidões constitui meio legal de prova, para fins de habilitação;

2.3.2 - Os documentos necessários à habilitação deverão estar com prazo vigente, à exceção daqueles que, por sua natureza, não contenham validade;

2.3.3 - Não serão aceitos “protocolos de entrega” ou “solicitação de documento” em substituição aos documentos requeridos neste edital.

2.4 - Na hipótese da proposta arrematante não for aceitável, ou se o licitante não atender às exigências habilitatórias ou se recusar a assinar o contrato, o Agente da Contratação/Pregoeiro examinará a proposta subsequente e assim sucessivamente, na ordem de classificação, até a apuração de uma que atenda ao edital.

### **3 - HABILITAÇÃO JURÍDICA**

I. REGISTRO COMERCIAL, no caso de empresa individual;

II. ATO CONSTITUTIVO, ESTATUTO OU CONTRATO SOCIAL E SUA CONSOLIDAÇÃO ou alterações em vigor;

III. DECRETO DE AUTORIZAÇÃO, em se tratando de empresa ou sociedade estrangeira em funcionamento no País, e ato de registro ou autorização para funcionamento expedido pelo órgão competente, quando a atividade assim o exigir;

IV. INSCRIÇÃO DO ATO CONSTITUTIVO, no caso de sociedades civis, acompanhada de documento de eleição da diretoria em exercício;

V. CERTIFICADO DA CONDIÇÃO DE MICROEMPREENDEDOR INDIVIDUAL – CCMEI, em se tratando se Microempendedor Individual.

### **4 - REGULARIDADE FISCAL E TRABALHISTA**

I. Prova de inscrição no Cadastro Nacional de Pessoa Jurídica (CNPJ);

II. Inscrição no cadastro de contribuintes estadual e/ou municipal, se houver, relativo ao domicílio ou sede do licitante, pertinente ao seu ramo de atividade e compatível com o objeto contratual;

III. Prova de Regularidade referente aos Tributos Federais;

IV. Prova de Regularidade com a Fazenda Pública do Estado onde for sediada a empresa;

V. Prova de Regularidade com a Fazenda Pública do Município onde for sediada a empresa, relativa aos tributos relacionados com o objeto licitado;

VI. Prova de regularidade relativa à Seguridade Social e ao Fundo de Garantia por Tempo de Serviço – FGTS;

VII. Prova de Inexistência de Débitos inadimplidos perante a Justiça do Trabalho.





4.1 - Sob pena de inabilitação, todos os documentos apresentados para fins de habilitação deverão conter o nome do licitante e, preferencialmente, com número do CNPJ e endereço respectivo, observando-se que:

4.1.1 - Se o licitante for a matriz, todos os documentos deverão estar em nome da matriz;

4.1.2 - Se o licitante for a filial, todos os documentos deverão estar em nome da filial;

4.1.3 - Se o licitante for matriz e a responsável pela execução da contratação for filial, a documentação deverá ser apresentada com CNPJ da matriz e da filial, simultaneamente;

4.1.4 - Serão dispensados da filial aqueles documentos que, pela própria natureza, comprovadamente, forem emitidos somente em nome da matriz;

4.1.5 - Figuram como exceções as certidões cuja abrangência atinge tanto a empresa matriz quanto as filiais (INSS e PGFN/RFB).

4.2 - O Agente da Contratação/Pregoeiro e a equipe de apoio durante a análise dos documentos de habilitação procederão à validação das certidões negativas/positivas apresentadas nos sites dos órgãos oficiais (RECEITA FEDERAL, PROCURADORIA GERAL DA FAZENDA NACIONAL, CAIXA ECONÔMICA FEDERAL, PREVIDÊNCIA SOCIAL, SECRETARIAS DA FAZENDA E TRIBUNAL SUPERIOR DO TRABALHO).

4.3 - Os documentos que não possuem prazo de vigência estabelecido pelo órgão expedidor deverão ser datados dos últimos 180 (cento e oitenta) dias anteriores à data de abertura do Pregão.

## **5 - QUALIFICAÇÃO TÉCNICA**

5.1 - Para fins de qualificação técnica, deverá ser apresentado no mínimo, 1 (um) atestado de capacidade técnica comprovando que o licitante executou contratação compatível com as características indicadas no Termo de Referência:

5.1.1 - O(s) atestado(s) deve(m) ser emitido(s), preferencialmente, em papel timbrado da empresa, órgão ou entidade da Administração Pública, assinado por seu representante, com descrição dos itens contratados;

5.1.2 - O(s) atestado(s) deverá(ão) contemplar, em relação às parcelas de maior relevância ou valor significativo do objeto, a quantidade de pelo menos 50% (cinquenta por cento) dos quantitativos previstos no Termo de Referência;

5.1.3 - Serão consideradas de maior relevância ou valor significativo, as parcelas que tenham valor individual igual ou superior a 4% (quatro por cento) do valor total estimado da contratação;







**TRIBUNAL DE CONTAS DO  
ESTADO DO ESPÍRITO SANTO**

**Comissão Permanente de Contratação – CPC**

5.1.4 - Serão aceitos atestados ou outros documentos hábeis emitidos por entidades estrangeiras quando acompanhados de tradução para o português, salvo se comprovada a inidoneidade da entidade emissora;

5.1.5 - Em caso de apresentação por licitante de atestado de desempenho anterior emitido em favor de consórcio do qual tenha feito parte, se o atestado ou o contrato de constituição do consórcio não identificar a atividade desempenhada por cada consorciado individualmente, serão adotados os seguintes critérios na avaliação de sua qualificação técnica:

5.1.5.1 - Caso o atestado tenha sido emitido em favor de consórcio homogêneo, as experiências atestadas deverão ser reconhecidas para cada empresa consorciada na proporção quantitativa de sua participação no consórcio, salvo nas licitações para contratação de serviços técnicos especializados de natureza predominantemente intelectual, em que todas as experiências atestadas deverão ser reconhecidas para cada uma das empresas consorciadas;

5.1.5.2 - Caso o atestado tenha sido emitido em favor de consórcio heterogêneo, as experiências atestadas deverão ser reconhecidas para cada consorciado de acordo com os respectivos campos de atuação, inclusive nas licitações para contratação de serviços técnicos especializados de natureza predominantemente intelectual.

5.1.6 - Para fins de comprovação do percentual de participação do consorciado, caso este não conste expressamente do atestado ou da certidão, deverá ser juntada ao atestado ou à certidão cópia do instrumento de constituição do consórcio;

5.1.7 - O Agente da Contratação/Pregoeiro poderá promover diligências para averiguar a veracidade das informações constantes nos documentos apresentados, caso julgue necessário, estando sujeita à inabilitação, o licitante que apresentar documentos em desacordo com as informações obtidas pela Equipe de Pregão, além de incorrer nas sanções previstas na legislação.

## **6 - QUALIFICAÇÃO ECONÔMICO-FINANCEIRA**

6.1 - CÓPIAS DAS FOLHAS DO LIVRO DIÁRIO relativo aos 02 (dois) últimos exercícios sociais, devidamente registrado no Órgão Competente e apresentado na forma da Lei, onde se encontram transcritos:

- a) Termo de Abertura;
- b) Termo de Encerramento;
- c) Balanço Patrimonial;
- d) Demonstração de Resultado do Exercício;



+55 27 3334-7600



[www.tcees.tc.br](http://www.tcees.tc.br)



@tceespiritossanto



Rua José de Alexandre Buaz, 157 - Enseada do Suá | Vitória - ES | CEP: 29050-913





**TRIBUNAL DE CONTAS DO  
ESTADO DO ESPÍRITO SANTO**

**Comissão Permanente de Contratação – CPC**

e) A Licitante obrigada a publicar suas peças contábeis deverá apresentar os documentos relacionados nas alienas “a” e “b” acima, bem como cópia da referida publicação onde conste o Balanço Patrimonial e a Demonstração de Resultado do Exercício.

6.2 - A boa situação financeira da licitante será verificada pela Administração com base nos documentos apresentados no item anterior, nos seguintes moldes:

I. O Índice de Liquidez Corrente é o quociente da divisão do Ativo Circulante pelo Passivo Circulante, conforme abaixo:

$$ILC = \frac{\text{Ativo Circulante}}{\text{Passivo Circulante}}$$

II. O Índice de Liquidez Geral, correspondente ao quociente da soma do Ativo Circulante com Realizável a Longo Prazo pela soma do Passivo Circulante com o Exigível a Longo Prazo, conforme abaixo:

$$ILG = \frac{\text{Ativo Circulante} + \text{Realizável a Longo Prazo}}{\text{Passivo Circulante} + \text{Exigível a Longo Prazo}}$$

III. O Índice de Solvência Geral, correspondente ao quociente do Ativo Total pela soma do Passivo Circulante com o Exigível a Longo Prazo, conforme abaixo:

$$ISG = \frac{\text{Ativo Total}}{\text{Passivo Circulante} + \text{Exigível a Longo Prazo}}$$

6.2.1 - Será habilitada a empresa que apresentar:

- I. Índice de Liquidez Corrente – igual ou maior que 1,0;
- II. Índice de Liquidez Geral – igual ou maior que 1,0;
- III. Índice de Solvência Geral – igual ou maior que 1,0.

6.2.2 - As empresas que apresentarem resultado menor que 01 (um), em qualquer dos índices estabelecidos no item acima, deverão comprovar Capital Social ou Patrimônio Líquido, no mínimo de 10% (dez por cento) da soma dos valores ESTIMADOS dos lotes arrematados.

6.2.2.1 - Para os consórcios, para fins de comprovação da qualificação econômico-financeira, deverá ser comprovado o valor descrito no subitem 6.2.2, com acréscimo de 10% (dez por cento) sobre o valor exigido ao licitante individual, perfazendo assim o valor a ser comprovado de 20% (vinte por cento).

6.2.2.2 - O acréscimo previsto no subitem anterior não se aplica aos consórcios compostos, em sua totalidade, de Microempresas e Empresas de Pequeno Porte, assim definida em lei.

6.2.3 - O exercício social torna-se exigível:



+55 27 3334-7600



[www.tcees.tc.br](http://www.tcees.tc.br)



@tceespiritossanto



Rua José de Alexandre Buaz, 157 - Enseada do Suá | Vitória - ES | CEP: 29050-913



**TRIBUNAL DE CONTAS DO  
ESTADO DO ESPÍRITO SANTO**

**Comissão Permanente de Contratação – CPC**

I. Após o último dia do mês de MAIO do ano subsequente, para as Licitantes que utilizam a contabilidade digital através do Sistema Público de Escrituração Digital - SPED;

II. Após o último dia do mês de ABRIL do ano subsequente, para as demais licitantes.

6.2.4 - Excepcionalmente, para as empresas criadas no exercício financeiro desta licitação, fica autorizado a substituição dos demonstrativos contábeis, pelo balanço de abertura, e no caso de ter sido constituída há menos de 2 (dois) anos, deverá ser apresentado o balanço patrimonial do último exercício social.

6.2.5 - Os índices serão apurados sobre dados do balanço do último exercício social, e as demais informações do balanço do exercício imediatamente anterior, serão tratados apenas como informações adicionais e comparativas.

6.2.6 - O balanço patrimonial, demonstração de resultado de exercício e demais demonstrações contábeis dos 2 (dois) últimos exercícios sociais, poderão ser apresentados de forma cumulativa, quando a informação do último exercício, constar os dois períodos.

6.3 - CERTIDÃO NEGATIVA DE FALÊNCIA, expedida pelos Cartórios Distribuidores competentes da sede da pessoa jurídica, emitida há, no máximo, 60 (sessenta) dias, quando outro prazo de validade não estiver expresso no documento.

6.3.1 - As empresas que apresentarem certidão positiva de RECUPERAÇÃO JUDICIAL poderão participar desta licitação desde que o Juízo em que tramita o procedimento dispense a apresentação da Certidão Negativa de Recuperação Judicial ou certifique que a empresa está em condições de contratar com a Administração Pública;

6.3.2 - O fato de o licitante encontrar-se em situação de Recuperação Judicial não o exime de comprovar sua qualificação econômico-financeira, pela apresentação de índices ou comprovação de Capital Social/Patrimônio Líquido mínimo, na forma exigida neste instrumento.

## **7 - REGULARIDADE FISCAL E TRABALHISTA DE MICROEMPRESA OU EMPRESA DE PEQUENO PORTE**

7.1 - O licitante deverá apresentar na etapa de habilitação, todos os documentos exigidos para efeito de comprovação de regularidade fiscal, mesmo que apresentem alguma restrição;

7.2 - Havendo alguma restrição na comprovação da regularidade fiscal, é assegurado o prazo de 5 (cinco) dias úteis, contados da apresentação dos documentos, para a regularização da documentação, pagamento ou parcelamento do débito, e emissão de eventuais certidões negativas ou positivas com efeito de certidão negativa, nos termos do art. 43, §1º, da Lei Complementar nº 123/2006;

7.3 - O prazo acima poderá, a critério do TCEES, ser prorrogado por igual período;



+55 27 3334-7600



[www.tcees.tc.br](http://www.tcees.tc.br)



@tceespiritossanto



Rua José de Alexandre Buaz, 157 - Enseada do Suá | Vitória - ES | CEP: 29050-913



7.4 - A formalização da contratação fica condicionada à regularização da documentação comprobatória de regularidade fiscal, sob pena de decadência do direito à contratação, sem prejuízo da aplicação das sanções previstas na Lei 14.133/2021, sendo facultado ao TCEES convocar os licitantes remanescentes e com elas contratar, observada a ordem de classificação, ou revogar a licitação.

## **8 - COMPROVAÇÃO DA CONDIÇÃO DE MICROEMPRESA OU EMPRESA DE PEQUENO PORTE**

8.1 - O licitante enquadrado como Microempresa ou Empresa de Pequeno Porte que desejar obter os tratamentos previstos na Lei Complementar nº 123/2006 deverá apresentar a CERTIDÃO EXPEDIDA PELA JUNTA COMERCIAL, seguindo a previsão da Instrução Normativa DREI nº 10/2013 ou norma que venha a substituí-la.

8.2 - Caso o licitante enquadrado como Microempresa ou Empresa de Pequeno Porte seja optante pelo Sistema Simples Nacional de Tributação, regido pela Lei Complementar nº 123/2006, deverá apresentar também o comprovante de opção obtido no site do Ministério da Fazenda (<http://www8.receita.fazenda.gov.br/SimplesNacional>).

8.3 - O licitante que apresentar declaração falsa responderá por seus atos na esfera civil, penal e administrativa.

## **9 – DA APRESENTAÇÃO DE AMOSTRA**

9.1 - O LICITANTE classificado em primeiro lugar deverá apresentar amostras dos materiais ou catálogos dos produtos para verificação da conformidade com as especificações do edital como critério de habilitação no certame;

9.1.1 - Caso o catálogo seja suficiente para verificação das condições, como tipo de material, espessura, cor etc., este poderá ser enviado em formato digital e não será necessária a apresentação de amostra física;

9.1.2 - Se persistirem dúvidas com relação às especificações ou à qualidade de algum item, poderão ser exigidas informações adicionais, inclusive a apresentação de amostra. Neste caso, será reaberto o prazo especificado no item 9.3.

9.2 - A notificação quanto à apresentação das amostras e/ou catálogos ocorrerá por meio eletrônico (e-mail) a ser fornecido pelo LICITANTE, ficando a cargo deste avisar qualquer alteração no curso da contratação. Considerar-se-á lido o e-mail pelo LICITANTE 24 (vinte e quatro) horas após o seu envio;

9.3 – Em caso de amostras físicas, especificadas no item 9.1, estas deverão ser enviadas ou apresentadas no prazo de até 05 (cinco) dias úteis a partir da notificação ao Tribunal de Contas do Estado do Espírito Santo, situado na Rua José Alexandre Buaiz nº 157, Enseada do Suá, Vitória - ES, CEP 29050-913, no horário das 12h às 18h, mediante agendamento através do e-mail: [nsf.servidores@tcees.tc.br](mailto:nsf.servidores@tcees.tc.br);





9.4 - O recebimento e a análise das amostras serão efetuados pelo Núcleo de Serviços e Fiscalização – NSF e pelo Núcleo de Obras e Manutenção – NOM, com base nas especificações dos produtos descritas nos APÊNDICES I e III deste Termo de Referência, a fim de verificar a conformidade com as especificações, bem como aferir os seguintes critérios dos produtos:

9.4.1 - Tamanho e cor da madeira e tecidos de acordo com referência nos APÊNDICES deste Termo de Referência;

9.4.2 - Qualidade: apresentação do material no que diz respeito à matéria prima utilizada, a durabilidade e os componentes;

9.4.3 - Estética: qualidade dos acabamentos, adequados aos fins a que se destinam

9.5 - O CONTRATANTE terá o prazo de até 02 (dois) dias úteis para analisar as amostras apresentadas;

9.6 - Não serão aceitas amostras entregues fora do prazo de até 05 (cinco) dias úteis, hipótese em que a empresa será desclassificada e deverá ser convocada à próxima colocada, seguindo os mesmos critérios adotados para a empresa anterior;

9.7 - Caso a amostra seja reprovada, a proposta de preços será desclassificada e será convocada a autora da segunda melhor proposta para apresentar suas amostras, estando sujeita às mesmas condições, e assim sucessivamente;

9.8 - Em caso de reprovação, caso tenha sido enviada amostra física, a licitante deverá fazer o recolhimento em até 05 (cinco) dias úteis, prazo após o qual poderá haver a doação ou descarte do material, sem gerar direito de indenização à licitante.

## **IX - DA ACEITABILIDADE DA PROPOSTA**

---

1 – O Agente da Contratação/Pregoeiro convocará o vencedor do certame e fixará prazo para enviar, pelo sistema, a PROPOSTA ATUALIZADA, em conformidade com o último lance ofertado ou valor negociado.

1.1 - Quando por impossibilidade de carregamento do arquivo da proposta atualizada no Sistema de Compras do Governo Federal ([www.gov.br/compras](http://www.gov.br/compras)), será admitido o envio para o e-mail [comissao.cpc@tcees.tc.br](mailto:comissao.cpc@tcees.tc.br);

1.1.1 - No caso de envio por e-mail, será considerada a data e hora de efetivo recebimento na caixa postal da equipe de pregão.





**TRIBUNAL DE CONTAS DO  
ESTADO DO ESPÍRITO SANTO**

**Comissão Permanente de Contratação – CPC**

1.2 – A prorrogação do prazo poderá ocorrer por solicitação do licitante, mediante justificativa aceita pelo Agente da Contratação/Pregoeiro, bem como de ofício quando constatado que o prazo estabelecido não é suficiente para o envio dos documentos exigidos;

2 - A Proposta Atualizada deverá ser entregue no sistema, sendo necessário o upload de seu arquivo, juntamente com a documentação complementar, quando exigida no edital, em moeda corrente do País, nas condições e especificações estabelecidas neste edital, seus anexos e sistema provedor.

2.1 Deverá constar na Proposta Atualizada:

2.1.1 - Indicação dos valores unitários dos itens e totais por lote, no modelo apresentado em campo próprio do sistema provedor;

2.1.2 - Prazo de Validade da Proposta: não deverá ser inferior a 60 (sessenta) dias corridos, a contar da data de sua apresentação. Na ausência de indicação expressa do prazo de validade, considerar-se-á tacitamente indicado o prazo de 60 (sessenta) dias;

2.1.3 - Quando exigido, a indicação da MARCA, que deverá ser idêntica à apresentada inicialmente, quando do cadastramento da proposta comercial preliminar, no sistema provedor;

2.1.4 - Quando exigido, a indicação da modalidade de Garantia Contratual, conforme Art. 96, §1º da Lei 14.133/2021.

2.2 - O valor deverá ser apresentado em moeda nacional utilizando-se 4 (quatro) casas decimais para o valor unitário, desprezando-se as demais, incluindo todos os impostos, seguros, transportes, embalagens, contribuições sociais, bem como quaisquer outros custos relacionados com a entrega do produto, com base nas especificações do objeto.

2.3 - Deverão ser cotados todos os itens constantes do respectivo lote, em suas quantidades totais.

2.4 - A proposta deverá conter oferta firme e precisa, limitada, rigorosamente, ao objeto deste Edital, sem conter alternativas de preços ou qualquer outra condição que induza o julgamento a ter mais de um resultado, sob pena de desclassificação.

2.5 - Não serão adjudicadas as propostas de preços com valores superiores ao estimado para CADA LOTE e para CADA ITEM.

2.6 - Quaisquer tributos, custos e despesas diretos ou indiretos omitidos da proposta ou incorretamente cotados, serão considerados como inclusos nos preços, não sendo



+55 27 3334-7600



[www.tcees.tc.br](http://www.tcees.tc.br)



@tceespiritossanto



Rua José de Alexandre Buaz, 157 - Enseada do Suá | Vitória - ES | CEP: 29050-913





considerados pleitos de acréscimos, a esse ou a qualquer título, devendo o objeto ser entregue ao Órgão sem ônus adicionais.

3 - O Agente da Contratação/Pregoeiro examinará a proposta melhor classificada quanto a compatibilidade do(s) preço(s) ofertado(s) em relação ao(s) preço(s) estimado(s) na pesquisa de mercado, podendo solicitar manifestação do setor demandante acerca de sua compatibilidade técnica com as especificações contidas no Termo de Referência.

4 - O Agente da Contratação/Pregoeiro poderá solicitar parecer técnico de servidores do TCEES para orientar sua decisão.

5 - Não será admitida proposta que apresente valores simbólicos, irrisórios ou incompatíveis com os praticados no mercado, exceto quando se referirem a recursos materiais ou técnicos do licitante, para os quais ele renuncie à parcela ou à totalidade da remuneração.

6 - Quando necessário, o Agente da Contratação/Pregoeiro poderá estabelecer prazo para que o licitante demonstre a exequibilidade da sua proposta, por meio de documentos.

7 - O Agente da Contratação/Pregoeiro poderá fixar prazo para o reenvio do anexo contendo a proposta detalhada quando o preço ofertado for aceitável e houver necessidade de ajustes para adequar a propostas aos requisitos exigidos neste edital e seus anexos.

8 - Em caráter de diligência, os arquivos remetidos poderão ser solicitados a qualquer momento em original ou por cópia autenticada. Para tanto, os documentos deverão ser encaminhados ao setor de Pregão do Tribunal de Contas do Estado do Espírito Santo, situado na Rua José Alexandre Buaiz, nº 157, Enseada do Suá, CEP.: 29.050-913, Vitória/ES, no prazo estabelecido pelo Agente da Contratação/Pregoeiro.

9 - Será desclassificado o licitante que abandonar o certame deixando de enviar a documentação acima indicada, o que pode ensejar a instrução de processo para aplicação de sanções previstas neste edital.

## **X - DO SANEAMENTO DA PROPOSTA E DOS DOCUMENTOS DE HABILITAÇÃO**



+55 27 3334-7600



[www.tcees.tc.br](http://www.tcees.tc.br)



@tceespiritossanto



Rua José de Alexandre Buaiz, 157 - Enseada do Suá | Vitória - ES | CEP: 29050-913





1 - O Agente da Contratação/Pregoeiro poderá, no julgamento da habilitação e das propostas, sanar erros ou falhas que não alterem a substância das propostas, dos documentos e sua validade jurídica, mediante decisão fundamentada, registrada em ata e acessível aos licitantes, e lhes atribuirá validade e eficácia para fins de habilitação e classificação.

1.1 - O desatendimento de exigências formais não essenciais não importará no afastamento do proponente, desde que seja possível a aferição da sua qualificação e a exata compreensão da sua proposta.

2 - Na hipótese de necessidade de envio de documentos complementares após o julgamento da proposta, os documentos deverão ser apresentados em formato digital, via sistema, no prazo a ser estabelecido, após solicitação do Agente da Contratação/Pregoeiro no sistema eletrônico.

2.1 - O prazo estabelecido no subitem 2 poderá ser prorrogado pelo Agente da Contratação/Pregoeiro por solicitação escrita e justificada do licitante, formulada antes de findo o prazo, e formalmente aceita pelo Agente da Contratação/Pregoeiro.

## **XI - REGRAS PARA RECURSOS**

---

1 - A intenção de interpor recurso poderá ser promovida pelos licitantes, de forma IMEDIATA, via sistema provedor, APÓS O TÉRMINO DO JULGAMENTO DAS PROPOSTAS E DO ATO DE HABILITAÇÃO OU INABILITAÇÃO. O sistema aceitará a intenção o licitante, inicialmente, nos 10 (dez) minutos imediatamente posteriores ao julgamento das propostas e do ato de habilitação ou inabilitação, sob pena de preclusão, ficando a Autoridade Competente autorizada a adjudicar o objeto ao licitante declarada vencedor.

2 - Não serão conhecidas as manifestações de recurso efetuadas por meio diverso do aqui estabelecido (chat de mensagens, e-mail, carta, etc.).

3 - As razões do recurso deverão ser apresentadas em momento único, EXCLUSIVAMENTE POR MEIO DO SISTEMA PROVEDOR, no prazo de 03 (três) dias úteis, contados da data de intimação pessoal, realizada pelo sistema provedor.

3 - Os demais licitante ficarão intimados para, se desejarem, apresentar contrarrazões, EM IGUAL NÚMERO DE DIAS E NA MESMA FORMA, cujo prazo correrá a partir da data de intimação pessoal ou de divulgação da interposição do recurso.

4 - Será assegurado ao licitante vistas dos elementos indispensáveis à defesa de seus interesses.





5 - O acolhimento de recurso importará na invalidação apenas dos atos insuscetíveis de aproveitamento.

6 - Não serão conhecidos os recursos apresentados fora do prazo legal, subscritos por representante não habilitado legalmente ou não identificado no processo para responder pelo licitante.

7 - Os recursos terão efeito suspensivo do ato ou da decisão recorrida até que sobrevenha decisão final da Autoridade Competente.

## **XII - DA ADJUDICAÇÃO, DA HOMOLOGAÇÃO E CONVOCAÇÃO PARA ASSINAR O CONTRATO**

1 – Encerradas as fases de julgamento e habilitação, e exauridos os recursos administrativos, o processo licitatório será encaminhado à autoridade superior para promover a adjudicação do objeto e homologar a licitação.

2 - A proposta vencedora estará disponível no portal de transparência do TCEES após a homologação do pregão eletrônico.

3 - Após a homologação, o adjudicatário será convocado para assinar o contrato no prazo de até 5 (cinco) dias úteis a partir da data da convocação, sob pena de decair o direito à contratação, sem prejuízo das sanções previstas neste Edital e seus anexos.

3.1 - O prazo para assinatura do contrato poderá ser prorrogado 1 (uma) vez, por igual período, mediante solicitação da parte durante seu transcurso, devidamente justificada e desde que o motivo seja aceito pela Administração.

3.2 - A Administração, quando o convocado não assinar o Termo de Contrato ou não aceitar ou retirar o instrumento equivalente no prazo e nas condições estabelecidas, poderá convocar os licitantes remanescentes, na ordem de classificação, para a celebração do contrato nas condições propostas pelo licitante vencedor.

3.3 - Caso nenhum dos licitantes aceitar a contratação nos termos do subitem anterior, a Administração, observados o valor estimado e sua eventual atualização nos termos deste edital, poderá:

I. Convocar os licitantes remanescentes para negociação, na ordem de classificação, com vistas à obtenção de preço melhor, mesmo que acima do preço ou inferior ao desconto do adjudicatário;





**TRIBUNAL DE CONTAS DO  
ESTADO DO ESPÍRITO SANTO**

**Comissão Permanente de Contratação – CPC**

II. Adjudicar e celebrar o contrato nas condições ofertadas pelos licitantes remanescentes, atendida a ordem classificatória, quando frustrada a negociação de melhor condição.

---

### **XIII - ORIENTAÇÕES SOBRE A EXECUÇÃO DA CONTRATAÇÃO**

---

1 - Todos os procedimentos e orientações sobre a execução da contratação constam no Termo de Referência – ANEXO 1 e Minuta do Contrato – ANEXO 2.

---

### **XIV - DO PAGAMENTO**

---

1 - As orientações sobre o pagamento constam no Termo de Referência – ANEXO 1 e Minuta do Contrato – ANEXO 2.

---

### **XV - SANÇÕES ADMINISTRATIVAS**

---

1 - Os licitantes estarão sujeitos às sanções administrativas previstas na Lei nº 14.133, de 2021, e às demais cominações legais, resguardado o direito à ampla defesa;

2 - As sanções relativas à execução do contrato constam no Termo de Referência – ANEXO 1.

---

### **XVI - DO CONTRATO**

---

1 – A vigência do Contrato e suas eventuais prorrogações constam no Termo de Referência – ANEXO 1 e Minuta do Contrato – ANEXO 2.

2 - As previsões quanto assinatura do contrato constam na Cláusula XII - item 4 deste edital.

---

### **XVII - DA ATA DA LICITAÇÃO**

---

1 - Os atos praticados durante a sessão pública deverão ser registrados em ata, em especial: os licitantes participantes; as propostas apresentadas; os avisos, os esclarecimentos e as



+55 27 3334-7600



[www.tcees.tc.br](http://www.tcees.tc.br)



@tceespiritossanto



Rua José de Alexandre Buaz, 157 - Enseada do Suá | Vitória - ES | CEP: 29050-913



impugnações; os lances ofertados, na ordem de classificação; a suspensão e o reinício da sessão, se for o caso; a aceitabilidade da proposta; a habilitação; a decisão sobre o saneamento de erros ou falhas na proposta ou na documentação; os recursos interpostos, as respectivas análises e as decisões; o resultado da licitação.

2 - A ata da sessão pública será disponibilizada no portal de transparência do TCEES e no Sistema de Compras do Governo Federal ([www.gov.br/compras](http://www.gov.br/compras)), imediatamente após o seu encerramento, para acesso livre.

## **XVIII - DISPOSIÇÕES FINAIS**

---

1 - É facultado ao Agente da Contratação/Pregoeiro, em qualquer fase do procedimento, efetuar diligências destinadas a esclarecer ou completar a instrução do processo, sendo vedada aos licitantes a juntada posterior de informações ou documentos que deveriam ter sido apresentados para fins de análise da proposta de preço e habilitação.

2 - É facultado ao Agente da Contratação/Pregoeiro, em qualquer fase do procedimento, solicitar informações complementares aos licitantes.

3 - É facultado ao Agente da Contratação/Pregoeiro solicitar a contribuição de servidores do TCEES para subsidiar a análise técnica de qualquer objeto licitado.

4 - Cabe ao Agente da Contratação/Pregoeiro solucionar os casos omissos do edital com base no ordenamento jurídico vigente e nos princípios de Direito Público.

5 - O licitante é responsável pela veracidade das informações prestadas e dos documentos apresentados em qualquer fase do Pregão, cabendo responsabilização na esfera civil, penal e administrativa pela prática de atos fraudulentos.

6 - Constituem anexos deste edital, dele fazendo parte:

ANEXO 1 - TERMO DE REFERÊNCIA

ANEXO 2 - MINUTA DO CONTRATO

ANEXO 3 - PROPOSTA COMERCIAL (MODELO)

Vitória, 14/09/2023.



+55 27 3334-7600



[www.tcees.tc.br](http://www.tcees.tc.br)



@tceespiritossanto



Rua José de Alexandre Buaz, 157 - Enseada do Suá | Vitória - ES | CEP: 29050-913



**TRIBUNAL DE CONTAS DO  
ESTADO DO ESPÍRITO SANTO**

**Comissão Permanente de Contratação – CPC**

**LUCAS GIL CARNEIRO SALIM**  
Agente da Contratação/Pregoeiro Titular

Assinado eletronicamente, conforme Instrução Normativa TC nº 35/2015



+55 27 3334-7600



[www.tcees.tc.br](http://www.tcees.tc.br)



@tceespiritoso



Rua José de Alexandre Buaz, 157 - Enseada do Suá | Vitória - ES | CEP: 29050-913





**TRIBUNAL DE CONTAS DO  
ESTADO DO ESPÍRITO SANTO**

**Comissão Permanente de Contratação – CPC**

## **ANEXO 1**

### **TERMO DE REFERÊNCIA**

#### **PREGÃO ELETRÔNICO Nº 06/2023**

##### **1. DO OBJETO**

1.1. Aquisição de móveis e acessórios para escritório, conforme condições, quantidades e exigências estabelecidas neste Instrumento;

1.2. Em caso de discordância existente entre as especificações deste objeto descritas no Compras.gov e as constantes deste Termo de Referência, **prevalecerão as últimas.**

##### **2. DA JUSTIFICATIVA E OBJETIVO DA CONTRATAÇÃO**

2.1. A aquisição de mobiliário para escritório para o Tribunal de Contas do Estado do Espírito Santo - TCEES justifica-se pela necessidade de criação de um ambiente de trabalho bem equipado e confortável para a produtividade, saúde e satisfação dos servidores.

Ter uma estrutura mobiliária adequada e bem projetada permite que os servidores trabalhem de forma mais eficiente e se concentrem melhor em suas tarefas. Além disso, ter um ambiente de trabalho organizado pode ajudar a reduzir o estresse e a aumentar a motivação dos servidores. A aquisição de móveis para escritório também pode ser uma forma de investir na satisfação dos servidores.

Porém, o principal motivo da demanda é a criação de novos ambientes no TCEES, os quais demandam novo mobiliário. Como exemplo, podemos citar a Sala dos Gestores – criada para atendimento aos gestores jurisdicionados, já que hoje não há um espaço adequado para essa finalidade no Tribunal.

Há também a sala da Secretaria de Gestão de Pessoas - SGP para atendimento aos servidores, tudo isso somado às novas configurações de espaço necessárias para atender às novas modalidades de trabalho efetivadas a partir da Resolução TC Nº 359/2021, que implementou os regimes híbrido e remoto na Corte de Contas, tais como os espaços de *Coworking* e as salas de Webconferência.



+55 27 3334-7600



[www.tcees.tc.br](http://www.tcees.tc.br)



@tceespiritossanto



Rua José de Alexandre Buaz, 157 - Enseada do Suá | Vitória - ES | CEP: 29050-913



**TRIBUNAL DE CONTAS DO  
ESTADO DO ESPÍRITO SANTO**

**Comissão Permanente de Contratação – CPC**



Projeto da Sala dos Gestores – elaborado pela equipe do Núcleo de Obras e Manutenção - NOM

Outro aspecto da contratação é a intenção da Administração de requalificar alguns ambientes que, a despeito de sua importância, na verdade nunca tiveram tratamento adequado, como a recepção principal e o *hall* do auditório, que precisam de mobiliário para atendimento aos usuários.

Foi elaborado pela equipe do NOM um projeto de reformulação geral da recepção principal, que contempla melhorias de acessibilidade, segurança e controle de acesso, além de possibilitar um espaço confortável onde as pessoas possam aguardar atendimento, atualmente inexistente. Já o hall do auditório não possui mobiliário próprio, obrigando, sempre que há necessidade para eventos, o aluguel de móveis como mesa de *coffee-break*, sofás e poltronas.



+55 27 3334-7600



[www.tcees.tc.br](http://www.tcees.tc.br)



@tceespiritoso



Rua José de Alexandre Buaz, 157 - Enseada do Suá | Vitória - ES | CEP: 29050-913



**TRIBUNAL DE CONTAS DO  
ESTADO DO ESPÍRITO SANTO**

**Comissão Permanente de Contratação – CPC**



Novo projeto da recepção principal do TCEES – elaborado pela equipe do NOM.

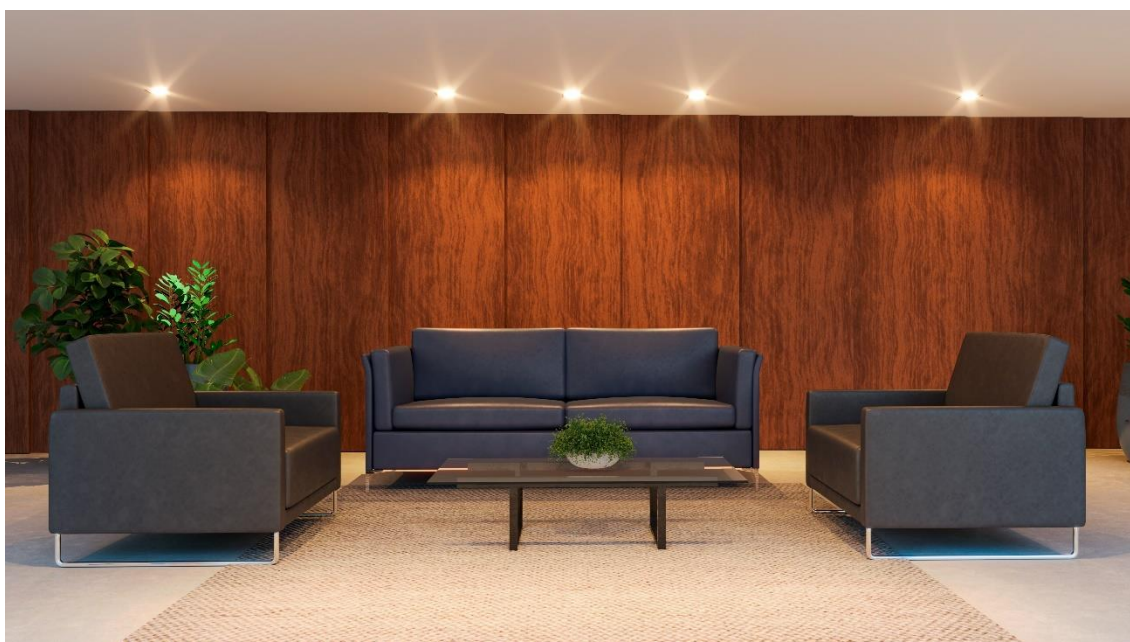

Novo projeto do hall do auditório – elaborado pela equipe do NOM.

Também estão sendo criados espaços de café de uso compartilhado, em função da alteração da modalidade de fornecimento de café aos servidores com a instalação de máquinas de autosserviço, e objetivando também a maior integração entre os servidores da Corte.



+55 27 3334-7600



[www.tcees.tc.br](http://www.tcees.tc.br)



@tceespiritossanto



Rua José de Alexandre Buaz, 157 - Enseada do Suá | Vitória - ES | CEP: 29050-913





Proposta dos cafés – elaborado pela equipe do NOM.

Também as recepções dos gabinetes dos Conselheiros necessitam, minimamente, de sofás para acomodar os visitantes que aguardam atendimento, já que atualmente nem todos possuem condições de recebê-los. Os poucos sofás existentes no patrimônio do TCEES já estão muito velhos e deteriorados e não harmonizam entre si, pois são diversos modelos diferentes. Pretende-se padronizar o tratamento dispensado a todas as recepções de gabinete, bem como adotar uma identidade visual única do mobiliário em todo o prédio.

Os projetos destes espaços consideraram o máximo aproveitamento dos móveis existentes no patrimônio do TCEES, de modo que o que se pretende adquirir são estritamente os itens de que o órgão não dispõe, ou que dispõe em quantidade insuficiente e que se intenciona padronizar o estilo utilizado nos diversos ambientes.

O mobiliário adequado é essencial para a qualidade dos ambientes a que se destina, devendo ser confortável, organizado, seguro e eficiente para as finalidades pretendidas. As necessidades de ergonomia, durabilidade, e, por que não, qualidade estética, devem ser consideradas na escolha dos móveis.

Tendo em vista os novos ambientes criados, as necessidades de configurações espaciais em atendimento às novas modalidades de trabalho e a requalificação de espaços pretendida nas dependências do TCEES, faz-se necessária a aquisição de novo mobiliário para compor estes locais.





### **3. DAS ESPECIFICAÇÕES E QUANTIDADES**

3.1. As especificações e quantidades dos itens dos lotes constam nos **APÊNDICES I a VI** deste Termo de Referência, assim como nos respectivos **ANEXOS**.

### **4. DO FORNECIMENTO DOS PRODUTOS**

4.1. A entrega dos produtos deverá ser realizada no **Núcleo de Almoxarifado e Patrimônio - NAP** do Tribunal de Contas do Estado do Espírito Santo - TCEES, localizado na Rua José Alexandre Buaiz, 157, Enseada do Suá – Vitória/ES, CEP 29.050-913, em dias úteis, no horário de 12:30 as 18:00h mediante agendamento com os servidores do NAP através do e-mail ([nap.servidores@tcees.tc.br](mailto:nap.servidores@tcees.tc.br));

4.2. A entrega dos produtos no local indicado pelo TCEES ficará a cargo da CONTRATADA, a quem caberá providenciar o transporte e mão de obra necessária, sem qualquer ônus ao CONTRATANTE;

4.3. Os produtos deverão ser entregues de **forma única**, acompanhados de documento fiscal, com as mesmas condições indicadas na proposta de preço, em embalagem original, sem avarias, de forma a preservar suas características originais, devendo ser identificados com informações precisas, corretas, claras, em língua portuguesa sobre suas características, quais sejam: qualidade, quantidade, composição, prazo de garantia e origem;

4.4. Os produtos deverão ser novos, não se admitindo, em hipótese alguma, o fornecimento de material alternativo, bem como atender às especificações técnicas exigidas e obedecer rigorosamente:

- às especificações constantes neste Termo de Referência;
- às normas da ABNT/INMETRO, conforme especificação e necessidade de cada produto;
- às prescrições e recomendações dos fabricantes.

4.5. Verificada alguma irregularidade, o(s) produto(s) será(ão) devolvido(s), ficando o custo do transporte por conta da CONTRATADA, sem prejuízo da aplicação das penalidades cabíveis;

### **5. DA GARANTIA**



+55 27 3334-7600



[www.tcees.tc.br](http://www.tcees.tc.br)



@tceespiritossanto



Rua José de Alexandre Buaiz, 157 - Enseada do Suá | Vitória - ES | CEP: 29050-913



5.1. A CONTRATADA deverá oferecer garantia dos produtos pelos prazos especificados nos **APÊNDICES I A VI** deste Termo de Referência.

## **6. DA SUBCONTRATAÇÃO**

6.1. A subcontratação está autorizada, devendo-se seguir as condições estabelecidas neste Termo de Referência;

6.2. Em qualquer hipótese de subcontratação, permanece a responsabilidade integral da CONTRATADA pela perfeita execução contratual, cabendo-lhe realizar a supervisão e coordenação das atividades do subcontratado, bem como responder perante o CONTRATANTE pelo rigoroso cumprimento das obrigações contratuais correspondentes ao objeto da subcontratação;

6.3. A subcontratação depende de autorização prévia do CONTRATANTE, sendo-lhe facultado exigir da CONTRATADA a comprovação de que o subcontratado cumpre os requisitos de qualificação técnica necessários para a execução do objeto;

6.4. É vedada a subcontratação de pessoa física ou jurídica, se aquela ou os dirigentes desta mantiverem vínculo de natureza técnica, comercial, econômica, financeira, trabalhista ou civil com dirigente do órgão ou entidade contratante ou com agente público que desempenhe função na contratação ou atue na fiscalização ou na gestão do contrato, ou se deles forem cônjuge, companheiro ou parente em linha reta, colateral, ou por afinidade, até o terceiro grau.

## **7. DOS PRAZOS DE ENTREGA E CRITÉRIOS DE RECEBIMENTO**

7.1. O prazo de entrega será de até **30 (trinta) dias corridos**, a contar do recebimento da Ordem de Fornecimento e cópia da Nota de Empenho, prorrogáveis por igual período, a critério da fiscalização, mediante solicitação encaminhada antes do vencimento do prazo e devidamente fundamentada e justificada pela CONTRATADA;

7.2. Após a entrega, os produtos serão recebidos:



+55 27 3334-7600



[www.tcees.tc.br](http://www.tcees.tc.br)



@tceespiritossanto



Rua José de Alexandre Buaz, 157 - Enseada do Suá | Vitória - ES | CEP: 29050-913





**TRIBUNAL DE CONTAS DO  
ESTADO DO ESPÍRITO SANTO**

**Comissão Permanente de Contratação – CPC**

7.2.1. **PROVISORIAMENTE**, pelo Núcleo de Almoxarifado e Patrimônio – NAP, tendo o prazo de **10 (dez) dias úteis** para verificação da conformidade com as especificações e condições exigidas neste Termo de Referência;

7.2.1.1. O recebimento provisório dos materiais não implica em sua aceitação.

7.2.2. **DEFINITIVAMENTE**, pelo Núcleo de Serviços e Fiscalização – NSF e pelo Núcleo de Obras e Manutenção - NOM, quando, depois de verificada a conformidade dos produtos, o servidor designado atestará no documento de entrega feito pela empresa o recebimento definitivo em condições satisfatórias, **no prazo máximo de 10 (dez) dias úteis** a contar do recebimento provisório;

7.2.2.1. O recebimento definitivo dos produtos não exclui a responsabilidade da CONTRATADA pelo perfeito estado dos produtos fornecidos, cabendo-lhe sanar quaisquer irregularidades detectadas quando da sua utilização no período de garantia do produto.

7.3. Os produtos que estiverem em desacordo com as especificações exigidas nesta contratação, apresentarem vício de qualidade ou impropriedade para o uso serão recusados e devolvidos parcial ou totalmente, ficando a CONTRATADA obrigada a substituí-los no prazo de **até 10 (dez) dias úteis**, contados da data de recebimento da notificação escrita, sem ônus para o CONTRATANTE, sob pena de incorrer em atraso quanto ao prazo de execução;

7.4. Durante o prazo de garantia, a CONTRATADA fica obrigada a reparar eventual defeito ou substituição, no prazo máximo de **até 05 (cinco) dias úteis**, a contar da data de notificação do defeito, sem ônus para o CONTRATANTE;

7.5. A recusa da CONTRATADA em substituir o(s) produto(s) reprovado(s) nos testes será considerada descumprimento contratual, ensejando a aplicação das penalidades previstas no item 12 deste Termo de Referência.

## **8. DOS PROCEDIMENTOS DE FISCALIZAÇÃO**



+55 27 3334-7600



[www.tcees.tc.br](http://www.tcees.tc.br)



@tceespiritossanto



Rua José de Alexandre Buaz, 157 - Enseada do Suá | Vitória - ES | CEP: 29050-913



**TRIBUNAL DE CONTAS DO  
ESTADO DO ESPÍRITO SANTO**

**Comissão Permanente de Contratação – CPC**

8.1. A fiscalização será exercida por servidores lotados no **Núcleo de Serviços e Fiscalização - NSF**, devidamente indicados pela chefia imediata e formalmente designados pela Administração, para acompanhar a entrega dos objetos conforme este Termo de Referência, aos quais compete:

- a) Emitir Ordens de Fornecimento;
- b) Atestar o recebimento definitivo;
- c) Receber, conferir e atestar as Notas Fiscais;
- d) Anotar em registro próprio, comunicando à CONTRATADA, as irregularidades constatadas, informando prazo para sua regularização, propondo à Administração, quando for o caso, a aplicação das penalidades previstas neste Termo de Referência e na legislação pertinente.

8.2. A fiscalização anotarás todas as ocorrências relacionadas com a execução da contratação em registro próprio, determinando o que for necessário à regularização das faltas ou defeitos observados, conforme Termo de Referência;

8.3. As decisões e providências que ultrapassem a competência da fiscalização deverão ser solicitadas a seus superiores em tempo hábil para adoção das medidas cabíveis;

8.4. A fiscalização será exercida no interesse exclusivo do TCEES e não exclui nem reduz a responsabilidade da CONTRATADA por qualquer inconsistência;

8.5. Não obstante a CONTRATADA seja a única e exclusiva responsável por todos os produtos fornecidos, a Administração reserva-se o direito de, sem que de qualquer forma restrinja a plenitude desta responsabilidade, exercer a mais ampla e completa fiscalização sobre os fornecimentos;

8.6. O descumprimento total ou parcial das demais obrigações e responsabilidades assumidas pela CONTRATADA detectado pela fiscalização ensejará a aplicação de sanções administrativas, previstas neste Termo de Referência e na legislação vigente.

## **9. DAS OBRIGAÇÕES DA CONTRATADA**



+55 27 3334-7600



[www.tcees.tc.br](http://www.tcees.tc.br)



@tceespiritossanto



Rua José de Alexandre Buaz, 157 - Enseada do Suá | Vitória - ES | CEP: 29050-913



**TRIBUNAL DE CONTAS DO  
ESTADO DO ESPÍRITO SANTO**

**Comissão Permanente de Contratação – CPC**

- 9.1. Cumprir todas as obrigações constantes do Termo de Referência e seus anexos, assumindo como exclusivamente seus os riscos e as despesas decorrentes da boa e perfeita execução do objeto;
- 9.2. Responsabilizar-se pelos vícios e danos decorrentes do objeto, de acordo com o Código de Defesa do Consumidor (Lei nº 8.078, de 1990);
- 9.3. Comunicar ao CONTRATANTE, no prazo máximo de **24 (vinte e quatro) horas** que antecede a data da entrega, os motivos que impossibilitem o cumprimento do prazo previsto, com a devida comprovação;
- 9.4. Atender às determinações regulares emitidas pelo fiscal ou gestor do contrato ou autoridade superior, e prestar todo esclarecimento ou informação por eles solicitados;
- 9.5. Transportar os produtos e disponibilizar mão de obra especializada para entrega dos mesmos;
- 9.6. Reparar, corrigir, remover, reconstruir ou substituir, às suas expensas, no total ou em parte, no prazo fixado no Termo de Referência, os bens nos quais se verificarem vícios, defeitos ou incorreções resultantes da execução ou dos materiais empregados;
- 9.7. Custear o frete relativo à devolução dos produtos defeituosos dentro do prazo de garantia;
- 9.8. Responder por quaisquer compromissos assumidos com terceiros, ainda que vinculados à execução da contratação;
- 9.9. Responsabilizar-se pelos vícios e danos decorrentes da execução do objeto, bem como por todo e qualquer dano causado à Administração ou terceiros, não reduzindo essa responsabilidade a fiscalização ou o acompanhamento da execução contratual pelo CONTRATANTE, que ficará autorizado a descontar dos pagamentos devidos ou da garantia, caso exigida, o valor correspondente aos danos sofridos;
- 9.10. Encaminhar, junto com a Nota Fiscal para fins de pagamento, os documentos que comprovem a sua regularidade fiscal e o relatório de adimplemento de encargos;



+55 27 3334-7600



[www.tcees.tc.br](http://www.tcees.tc.br)



@tceespiritossanto



Rua José de Alexandre Buaz, 157 - Enseada do Suá | Vitória - ES | CEP: 29050-913



**TRIBUNAL DE CONTAS DO  
ESTADO DO ESPÍRITO SANTO**

**Comissão Permanente de Contratação – CPC**

9.11. Responsabilizar-se pelo cumprimento de todas as obrigações trabalhistas, previdenciárias, fiscais, comerciais e as demais previstas em legislação específica, cuja inadimplência não transfere a responsabilidade ao contratante e não poderá onerar o objeto do contrato;

9.12. Disponibilizar para o CONTRATANTE um atendimento personalizado e imediato, com fornecimento de números de telefone, e-mail e demais formas de comunicação para abertura de chamados e envio de notificações, comunicando-o em **até 24 (vinte e quatro) horas** caso haja qualquer alteração;

9.13. Designar um preposto, aceito pela Administração, para representá-la na execução da contratação, informando nome completo, CPF, e-mail e telefone de contato e substituto em suas ausências;

9.14. Comunicar à fiscalização do contrato, no prazo máximo de **24 (vinte e quatro) horas**, qualquer ocorrência anormal ou acidente que se verifique no local da execução do objeto contratual;

9.15. Paralisar, por determinação do CONTRATANTE, qualquer atividade que não esteja sendo executada de acordo com a boa técnica ou que ponha em risco a segurança de pessoas ou bens de terceiros;

9.16. Manter, durante toda a vigência do contrato, em compatibilidade com as obrigações assumidas, todas as condições exigidas para habilitação na licitação;

9.17. Guardar sigilo sobre todas as informações obtidas em decorrência do cumprimento do contrato;

9.18. Orientar e treinar seus empregados sobre os deveres previstos na Lei nº 13.709, de 14 de agosto de 2018, adotando medidas eficazes para proteção de dados pessoais a que tenha acesso por força da execução deste contrato;

9.19. Cumprir, além dos postulados legais vigentes de âmbito federal, estadual ou municipal, as normas de segurança do CONTRATANTE;

9.20. Respeitar as normas e procedimentos de controle e acesso às dependências do CONTRATANTE;



+55 27 3334-7600



[www.tcees.tc.br](http://www.tcees.tc.br)



@tceespiritossanto



Rua José de Alexandre Buaz, 157 - Enseada do Suá | Vitória - ES | CEP: 29050-913



**TRIBUNAL DE CONTAS DO  
ESTADO DO ESPÍRITO SANTO**

**Comissão Permanente de Contratação – CPC**

9.21. Arcar com o ônus decorrente de eventual equívoco no dimensionamento dos quantitativos de sua proposta, inclusive quanto aos custos variáveis decorrentes de fatores futuros e incertos, devendo complementá-los, caso o previsto inicialmente em sua proposta não seja satisfatório para o atendimento do objeto da contratação, exceto quando ocorrer algum dos eventos arrolados no art. 124, II, d, da Lei nº 14.133, de 2021;

9.22. Alocar os empregados necessários, com habilitação e conhecimento adequados, ao perfeito cumprimento das cláusulas deste contrato, fornecendo os materiais, equipamentos, ferramentas e utensílios demandados, cuja quantidade, qualidade e tecnologia deverão atender às recomendações de boa técnica e a legislação de regência;

9.23. Conduzir os trabalhos com estrita observância às normas da legislação pertinente, cumprindo as determinações dos Poderes Públicos, mantendo sempre limpo o local de execução do objeto e nas melhores condições de segurança, higiene e disciplina;

9.24. Não permitir a utilização de qualquer trabalho do menor de dezesseis anos, exceto na condição de aprendiz para os maiores de quatorze anos, nem permitir a utilização do trabalho do menor de dezoito anos em trabalho noturno, perigoso ou insalubre.

## **10. DAS OBRIGAÇÕES DO CONTRATANTE**

10.1. Cumprir e fazer cumprir todas as disposições contidas neste Termo de Referência;

10.2. Receber o objeto no prazo e condições estabelecidas no Termo de Referência;

10.3. Proporcionar todas as facilidades, inclusive esclarecimentos atinentes ao objeto deste Termo de Referência, para que a empresa possa cumprir as obrigações dentro das normas e condições da aquisição;

10.4. Notificar a CONTRATADA, por escrito, sobre vícios, defeitos ou incorreções verificadas no objeto fornecido, para que seja por ela substituído, reparado ou corrigido, no total ou em parte, às suas expensas;

10.4.1. As notificações se darão por meio eletrônico (e-mail) a ser fornecido pela CONTRATADA quando da assinatura contratual ou da apresentação da proposta, ficando



+55 27 3334-7600



[www.tcees.tc.br](http://www.tcees.tc.br)



@tceespiritossanto



Rua José de Alexandre Buaz, 157 - Enseada do Suá | Vitória - ES | CEP: 29050-913



**TRIBUNAL DE CONTAS DO  
ESTADO DO ESPÍRITO SANTO**

**Comissão Permanente de Contratação – CPC**

a cargo desta avisar em **até 24 (vinte e quatro) horas**, qualquer alteração deste no curso do contrato;

10.4.2. Considerar-se-á lido o e-mail pela CONTRATADA **após 48 (quarenta e oito) horas** do seu envio.

10.5. Acompanhar e fiscalizar a execução do contrato e o cumprimento das obrigações pela CONTRATADA, designando servidores com competência necessária para promover o recebimento dos produtos, sob os aspectos quantitativos e qualitativos, assim como prazo de validade e entrega;

10.6. Anotar em registro próprio os fatos que, a seu critério, exijam medidas corretivas no fornecimento dos produtos;

10.7. Comunicar a empresa para emissão de Nota Fiscal no que pertine à parcela incontroversa da execução do objeto, para efeito de liquidação e pagamento, quando houver controvérsia sobre a execução do objeto, quanto à dimensão, qualidade e quantidade, conforme o art. 143 da Lei nº 14.133, de 2021;

10.8. Alocar os recursos orçamentários e financeiros necessários à execução da contratação

10.9. Efetuar o pagamento à CONTRATADA do valor correspondente ao fornecimento do objeto, no prazo, forma e condições estabelecidos neste Termo de Referência;

10.10. Aplicar à CONTRATADA as sanções previstas na lei e no Termo de Referência;

10.11. Adotar as medidas cabíveis quando do descumprimento de obrigações pela CONTRATADA;

10.12. Explicitamente emitir decisão sobre todas as solicitações e reclamações relacionadas à execução da presente contratação, ressalvados os requerimentos manifestamente impertinentes, meramente protelatórios ou de nenhum interesse para a boa execução do ajuste.

10.13. Restabelecer o equilíbrio econômico-financeiro inicial do contrato em caso de força maior, caso fortuito ou fato do príncipe ou em decorrência de fatos imprevisíveis ou previsíveis de



+55 27 3334-7600



[www.tcees.tc.br](http://www.tcees.tc.br)



@tceespiritossanto



Rua José de Alexandre Buaz, 157 - Enseada do Suá | Vitória - ES | CEP: 29050-913





consequências incalculáveis, que inviabilizem a execução do contrato tal como pactuado, respeitada, em qualquer caso, a repartição objetiva de risco estabelecida no contrato;

## **11. DAS SANÇÕES**

11.1. Comete infração administrativa o fornecedor/prestador de serviço que cometer quaisquer das infrações previstas no art. 155 da Lei nº 14.133, de 2021, quais sejam:

11.1.1. Dar causa à inexecução parcial do contrato;

11.1.2. Dar causa à inexecução parcial do contrato que cause grave dano à Administração, ao funcionamento dos serviços públicos ou ao interesse coletivo;

11.1.3. Dar causa à inexecução total do contrato;

11.1.4. Deixar de entregar a documentação exigida para o certame;

11.1.5. Não manter a proposta, salvo em decorrência de fato superveniente devidamente justificado;

11.1.6. Não celebrar o contrato ou não entregar a documentação exigida para a contratação, quando convocado dentro do prazo de validade de sua proposta;

11.1.7. Ensejar o retardamento da execução ou da entrega do objeto da licitação sem motivo justificado;

11.1.8. Apresentar declaração ou documentação falsa exigida para o certame ou prestar declaração falsa durante a dispensa eletrônica ou a execução do contrato;

11.1.9. Fraudar a dispensa eletrônica ou praticar ato fraudulento na execução do contrato;

11.1.10. Comportar-se de modo inidôneo ou cometer fraude de qualquer natureza;

11.1.10.1. Considera-se comportamento inidôneo, entre outros, a declaração falsa quanto às condições de participação, quanto ao enquadramento como ME/EPP ou o conluio entre os fornecedores, em qualquer momento da dispensa, mesmo após o encerramento da fase de lances;

11.1.11. Praticar atos ilícitos com vistas a frustrar os objetivos deste certame;

11.1.12. Praticar ato lesivo previsto no art. 5º da Lei nº 12.846, de 1º de agosto de 2013.

11.2. O fornecedor que cometer qualquer das infrações discriminadas nos subitens anteriores





**TRIBUNAL DE CONTAS DO  
ESTADO DO ESPÍRITO SANTO**

**Comissão Permanente de Contratação – CPC**

ficará sujeito, sem prejuízo da responsabilidade civil e criminal, às seguintes sanções:

a) **Advertência** pela falta do subitem 11.1.1 deste Termo de Referência, quando não se justificar a imposição de penalidade mais grave;

b) **Multa**, calculada na forma do edital, com base no total do valor da contratação realizada de forma direta e será aplicada ao responsável por qualquer das infrações administrativas previstas no item 11.1 deste Termo de Referência, no percentual de **até 10% (dez por cento)**, na hipótese de cometimento das infrações previstas nos itens 11.1.1 a 11.1.7, e **até 20% (vinte por cento)**, se cometidas infrações previstas nos itens 11.1.8 a 11.1.12;

b.1) O valor da multa poderá ser descontado das faturas devidas à CONTRATADA;

b.2) A multa pode ser aplicada isoladamente ou juntamente com as penalidades definidas nos itens “c” e “d” abaixo:

c) **Impedimento de licitar e contratar** no âmbito da Administração Pública direta e indireta do ente federativo que tiver aplicado a sanção, **pelo prazo máximo de 03 (três) anos**, nos casos dos subitens 11.1.2 a 11.1.7 deste Termo de Referência, quando não se justificar a imposição de penalidade mais grave;

d) **Declaração de inidoneidade para licitar ou contratar**, que impedirá o responsável de licitar ou contratar no âmbito da Administração Pública direta e indireta de todos os entes federativos, **pelo prazo mínimo de 03 (três) anos e máximo de 06 (seis) anos**, nos casos dos subitens 11.1.2 a 11.1.12 deste Termo de Referência;

11.3. Na aplicação das sanções serão considerados:

11.3.1. A natureza e a gravidade da infração cometida;

11.3.2. As peculiaridades do caso concreto;

11.3.3. As circunstâncias agravantes ou atenuantes;

11.3.4. Os danos que dela provierem para a Administração Pública;

11.3.5. A implantação ou o aperfeiçoamento de programa de integridade, conforme normas e orientações dos órgãos de controle.



+55 27 3334-7600



[www.tcees.tc.br](http://www.tcees.tc.br)



@tceespiritossanto



Rua José de Alexandre Buaz, 157 - Enseada do Suá | Vitória - ES | CEP: 29050-913



11.4. Se a multa aplicada e as indenizações cabíveis forem superiores ao valor de pagamento eventualmente devido pela Administração à CONTRATADA, além da perda desse valor, a diferença será descontada da garantia prestada ou será cobrada judicialmente;

11.5. A aplicação de qualquer das penalidades previstas realizar-se-á em processo administrativo que assegurará o contraditório e a ampla defesa ao fornecedor/adjudicatário, observando-se o rito procedimental previsto no Capítulo I do Título IV da Lei 14.133/2021 – Das Infrações e Sanções Administrativas.

## **12. DO PAGAMENTO**

12.1 O pagamento será realizado em **parcela única**, mediante o fornecimento ao TCEES de NOTA FISCAL ELETRÔNICA, juntamente com a comprovação da regularidade fiscal exigidos pelo art. 68 da Lei nº 14.133/2021. Estes documentos depois de conferidos e visados, serão encaminhados para processamento e pagamento no prazo de até **20 (vinte) dias corridos**, após a respectiva apresentação;

12.1.1. Após o prazo acima referenciado, será paga multa financeira nos seguintes termos:

$$VM = VF * \frac{0,33}{100} * ND$$

Onde:

VM = Valor da Multa Financeira;

VF = Valor da Nota Fiscal;

ND = Número de dias em atraso.

12.2. Ocorrendo erros na apresentação dos documentos fiscais ou outra circunstância impeditiva, os mesmos serão devolvidos à empresa CONTRATADA para correção, sendo que o recebimento definitivo será suspenso, ficando estabelecido que o prazo para pagamento será contado a partir da data de apresentação do novo documento fiscal, devidamente corrigido;

12.3. A NOTA FISCAL ELETRÔNICA/NOTA FISCAL deverá conter o mesmo CNPJ e razão social apresentados quando na proposta, assim como, o número da contratação, os objetos, os valores unitários e totais;





**TRIBUNAL DE CONTAS DO  
ESTADO DO ESPÍRITO SANTO**

**Comissão Permanente de Contratação – CPC**

12.4. Qualquer alteração feita no contrato social, ato constitutivo ou estatuto deverá ser comunicado ao TCEES, mediante documentação própria, para apreciação da autoridade competente;

12.5. O TCEES poderá deduzir do pagamento importâncias que a qualquer título lhe forem devidos pela empresa CONTRATADA, em decorrência de descumprimento de suas obrigações;

12.6. Para a efetivação do pagamento, a CONTRATADA deverá manter as mesmas condições relativas à proposta de preço e a habilitação;

12.7. O pagamento referente ao valor da NOTA FISCAL somente será feito por Ordem Bancária.

### **13. DOS RECURSOS ORÇAMENTÁRIOS**

13.1. Os recursos destinados à execução deste objeto correrão à conta da **Ação 2018, Elemento de Despesa 4.4.90.52** prevista no orçamento do TCEES para o exercício de 2023.

### **14. DO VALOR DA CONTRATAÇÃO E DA ACEITABILIDADE DA PROPOSTA**

14.1. O valor aceito para contratação deverá estar compatível com o valor de mercado, estabelecido através de pesquisa de preços e expresso no Mapa Comparativo de Preço;

14.2. Será considerada vencedora a **proposta mais vantajosa**, desde que a empresa ofertante comprove sua regularidade com os encargos trabalhistas, previdenciários, fiscais e comerciais, e tenha como cumprir os prazos e condições estabelecidos neste Termo de Referência;

14.3. Na proposta de preço devem estar incluídos todos os custos e despesas decorrentes dos fornecimentos dos produtos;

14.4. O preço deverá ser fixo e irrevogável;

14.5. Os orçamentos providos pelos fornecedores na fase interna da contratação e as propostas apresentadas na fase externa terão **prazo de validade mínimo de 60 dias**;

### **14.6. DA AMOSTRA**



+55 27 3334-7600



[www.tcees.tc.br](http://www.tcees.tc.br)



@tceespiritossanto



Rua José de Alexandre Buaz, 157 - Enseada do Suá | Vitória - ES | CEP: 29050-913



**TRIBUNAL DE CONTAS DO  
ESTADO DO ESPÍRITO SANTO**

**Comissão Permanente de Contratação – CPC**

14.6.1. O LICITANTE classificado em primeiro lugar deverá apresentar amostras dos materiais ou catálogos dos produtos para verificação da conformidade com as especificações do edital como **critério de habilitação no certame**;

14.6.1.1. Caso o catálogo seja suficiente para verificação das condições, como tipo de material e cor, este poderá ser enviado em formato digital e não será necessária a apresentação de amostra física;

14.6.1.2. Se persistirem dúvidas com relação às especificações ou à qualidade de algum item, poderão ser exigidas informações adicionais, inclusive a apresentação de amostra. Neste caso, será reaberto o prazo especificado no item 14.6.3.

14.6.2. A notificação quanto à apresentação das amostras e/ou catálogos ocorrerá por meio eletrônico (e-mail) a ser fornecido pelo LICITANTE, ficando a cargo desta avisar qualquer alteração no curso da contratação. Considerar-se-á lido o e-mail pelo LICITANTE **24 (vinte e quatro) horas** após o seu envio;

14.6.3. As amostras especificadas no item 14.6.1 deverão ser encaminhadas no prazo de **até 05 (cinco) dias úteis** a partir da notificação ao Tribunal de Contas do Estado do Espírito Santo, situado na Rua José Alexandre Buaiz nº 157, Enseada do Suá, Vitória - ES, CEP 29050-913, no horário das 12:30h às 18:00h, mediante agendamento através do e-mail: [nsf.servidores@tcees.tc.br](mailto:nsf.servidores@tcees.tc.br);

14.6.4. O recebimento e a análise das amostras serão efetuados pelo Núcleo de Serviços e Fiscalização – NSF e pelo Núcleo de Obras e Manutenção – NOM, com base nas especificações dos produtos descritas nos APÊNDICES I e III deste Termo de Referência, a fim de verificar a conformidade com as especificações, bem como aferir os seguintes critérios dos produtos:

14.6.4.1. Tamanho e cor da madeira e tecidos de acordo com referência nos APÊNDICES deste Termo de Referência;

14.6.4.2. Qualidade: apresentação do material no que diz respeito à matéria prima utilizada, a durabilidade e os componentes;



+55 27 3334-7600



[www.tcees.tc.br](http://www.tcees.tc.br)



@tceespiritossanto



Rua José de Alexandre Buaiz, 157 - Enseada do Suá | Vitória - ES | CEP: 29050-913



**TRIBUNAL DE CONTAS DO  
ESTADO DO ESPÍRITO SANTO**

**Comissão Permanente de Contratação – CPC**

14.6.4.3. Estética: qualidade dos acabamentos, adequados aos fins a que se destinam;

14.6.5. O CONTRATANTE terá o prazo de **até 02 (dois) dias úteis** para analisar as amostras apresentadas;

14.6.6. Não serão aceitas amostras entregues fora do prazo de até 05 (cinco) dias úteis, hipótese em que a empresa será desclassificada e deverá ser convocada à próxima colocada, seguindo os mesmos critérios adotados para a empresa anterior;

14.6.7. Caso a amostra seja reprovada, a proposta de preços será desclassificada e será convocada a autora da segunda melhor proposta para apresentar suas amostras, estando sujeita às mesmas condições, e assim sucessivamente;

14.6.8. Em caso de reprovação, caso tenha sido enviada amostra física, a licitante deverá fazer o recolhimento em até 05 (cinco) dias úteis, prazo após o qual poderá haver a doação ou descarte do material, sem gerar direito de indenização à licitante;

14.6.9. A aprovação das amostras será condição para ratificação do objeto à licitante vencedora.

## **15. DOS RESPONSÁVEIS PELA ELABORAÇÃO DO TERMO DE REFERÊNCIA**

15.1. As especificações técnicas, objetivos, justificativas e contornos da contratação constantes dos itens **2 a 7** foram elaborados pelo servidor Lucas da Silva Papi Diniz e pela Coordenadora Ingrid Herzog Holz, do Núcleo de Obras e Manutenção - NOM, conforme consta no Estudo Técnico Preliminar 00056/2023-6, cujos esclarecimentos e informações poderão ser prestados através do e-mail [nom.servidores@tcees.tc.br](mailto:nom.servidores@tcees.tc.br);

15.2. A compilação das informações mencionadas no item 15.1 e a elaboração dos demais itens deste Termo de Referência foram estruturadas pela Coordenadora Milena Curto Ribeiro e revisadas pela Coordenadora Simone Sarmento Soares do Núcleo de Contratações – NCT, cujos esclarecimentos e informações poderão ser prestados através do e-mail [nct.servidores@tcees.tc.br](mailto:nct.servidores@tcees.tc.br);

15.3. Em que pese não terem participado diretamente da elaboração de itens do Termo de



+55 27 3334-7600



[www.tcees.tc.br](http://www.tcees.tc.br)



@tceespiritossanto



Rua José de Alexandre Buaz, 157 - Enseada do Suá | Vitória - ES | CEP: 29050-913





Referência, os Coordenadores do Núcleo de Almoxarifado e Patrimônio – NAP e do Núcleo de Serviços e Fiscalização - NSF, Anderson Gomes Barbosa e Eliezer Soares Rocha Junior, respectivamente, assinam o mesmo, tomando ciência do teor dos **subitens 4.1 e 7.2.1 (NAP) e 7.2.2, 8.1, 14.6.3 e 14.6.4 (NSF)**, concordando com os termos subscritos.

### APÊNDICE I – MESA DE REUNIÃO

Item	Descrição/Especificação	Unidade	Garantia	Quant
1	<p><b>Mesa de reunião de 10 lugares</b></p> <p>Mesa de reunião de 10 lugares conforme <b>projeto no ANEXO I</b>.</p> <p>Dimensões: 2600 (C) x 1200 (L) x 750 (H) mm (aprox.);</p> <p>Tampo em MDP resistente à água, com espessura mínima de 25 mm, com revestimento melamínico em ambas as faces com espessura mínima de 2 mm, e fita de borda em PVC com espessura mínima de 0,5 mm, na mesma cor do tampo em todos os lados;</p> <p>Raio da borda de contato com o usuário de acordo com padrões de ergonomia da NBR 13966;</p> <p>Colagem contínua pelo sistema hotmelt, fixação na estrutura através de buchas metálicas em zamak;</p> <p>Com caixa de tomadas embutida de 08 blocos com tampo e colarinho em alumínio, no centro da mesa, e calhas metálicas verticais nos pés e abaixo do tampo para passagem de cabos;</p> <p>Estrutura em aço com no mínimo duas colunas, com espessura mínima de 1,20 mm, confeccionadas em chapas sem emendas, com arredondamento nas bordas externas;</p> <p>As colunas deverão ser interligadas e estruturadas na porção inferior do tampo, por painel estrutural em MDP, com espessura mínima de 18 mm e altura mínima de 380 mm;</p> <p>Sapatas antiderrapantes de polietileno de alta densidade nas áreas de contato com o piso, que sirvam ainda como niveladores para eventuais desníveis no piso;</p> <p>Cor de referência: <b>Tabaco ou equivalente</b>).</p> <p><b>Apresentar amostra da cor do material conforme especificado no item 8.1</b></p>	UN	60 meses	08





APÊNDICE II – CADEIRAS

Item	Descrição/Especificação	Unidade	Garantia	Quant
1	<p><b>Cadeiras para mesa de reunião</b></p> <p>Cadeira tipo escritório diretor</p> <p>Cadeiras do tipo escritório, modelo esteirinha, sem braços, com base giratória, pés em aço cromado com ajuste de altura.</p> <p>Altura mínima do assento até o chão (cm): 40/42 – 54/58</p> <p>Altura do produto: 90/92 cm – 103/106</p> <p>Largura: 40/45 cm</p> <p>Profundidade: 46/55 cm</p> <p>Material: Assento e encosto em poliuretano, base giratória em metal, rodízios em nylon</p> <p><b>Cor: Preta</b></p> <p><b>Revestimento: Couro Sintético</b></p> <p>Tipo do Encosto: Direto</p> <p><b>Marcas de Referência: Mobly/Mrilyn</b></p> 	UN	12 meses	40





APÊNDICE III – ESTOFADOS

Item	Descrição/Especificação	Unidade	Garantia	Quant
1	<p><b>Sofá 3 lugares (linhas retas)</b></p> <p>Sofá 03 lugares em corano</p> <p><b>Cor: Cinza escuro</b></p> <p>Design em linhas retas</p> <p>Estrutura em madeira tratada unida por parafusos de grampo;</p> <p>Pés em tubos de aço 20x20cm fixados à estrutura através de parafusos;</p> <p>Assento com divisões estruturadas com percintas elásticas;</p> <p>Encosto com divisão;</p> <p>Espuma injetada soft 20;</p> <p><b>Revestimento: couro sintético ou similar</b> com apoio de braços que sustentam os pés;</p> <p>Dimensões: 200x80x80cm (Larg.xProf.xAlt.) (aprox.);</p> 	UN	12 meses	01
2	<p><b>Sofá 2 lugares (linhas retas)</b></p> <p>Design em linhas retas;</p>	UN	12 meses	17





**TRIBUNAL DE CONTAS DO  
ESTADO DO ESPÍRITO SANTO**

**Comissão Permanente de Contratação – CPC**

	<p>Estrutura em madeira tratada unida por parafusos de grampo;</p> <p>Pés em tubos de aço 20x20cm fixados à estrutura através de parafusos;</p> <p>Assento com divisões estruturadas com percintas elásticas;</p> <p>Encosto com divisão;</p> <p>Espuma injetada soft 20;</p> <p><b>Revestimento em couro sintético ou similar</b> com apoio de braços que sustentam os pés;</p> <p>Quantidade: 17 unidades, distribuídas nas cores: <b>PRETA – 04 (quatro) unidades;</b> <b>CINZA ESCURO – 12 (doze) unidades;</b> <b>AZUL MARINHO – 01 (uma) unidade;</b></p> <p>Dimensões: 160x80x80cm (Larg.xProf.xAlt.) (máx.);</p> 			
3	<p><b>Poltrona individual (linhas retas)</b></p> <p>Design em linhas retas;</p> <p>Estrutura em madeira tratada unida por parafusos de grampo;</p> <p>Pés em tubos de aço 20x20cm fixados à estrutura através de parafusos;</p>	UN	12 meses	25



+55 27 3334-7600



[www.tcees.tc.br](http://www.tcees.tc.br)



@tceespiritossanto



Rua José de Alexandre Buaz, 157 - Enseada do Suá | Vitória - ES | CEP: 29050-913



**TRIBUNAL DE CONTAS DO  
ESTADO DO ESPÍRITO SANTO**

**Comissão Permanente de Contratação – CPC**

<p>Assento estruturado com percintas elásticas;</p> <p>Encosto;</p> <p>Espuma injetada soft 20;</p> <p><b>Revestimento em couro sintético ou similar com apoio de braços que sustentam os pés;</b></p> <p>Quantidade: 25 unidades, distribuídas nas cores:</p> <p><b>CINZA ESCURO – 07 (sete) unidades;</b></p> <p><b>AZUL MARINHO – 18 (dezoito) unidades;</b></p> <p>Dimensões: 85x80x80cm (Larg.xProf.xAlt.) (aprox.);</p> 			
--	--	--	--

Os itens 01, 02 e 03 deste **APÊNDICE III** devem ser da mesma linha, com as **mesmas características**, pois se **trata de conjuntos**.

Deve-se ainda, usar como referência das cores azul marinho e cinza escuro conforme imagens e informações abaixo:



+55 27 3334-7600



[www.tcees.tc.br](http://www.tcees.tc.br)



@tceespiritossanto



Rua José de Alexandre Buaz, 157 - Enseada do Suá | Vitória - ES | CEP: 29050-913



**TRIBUNAL DE CONTAS DO  
ESTADO DO ESPÍRITO SANTO**

**Comissão Permanente de Contratação – CPC**



+55 27 3334-7600



[www.tcees.tc.br](http://www.tcees.tc.br)



@tceespiritossanto



Rua José de Alexandre Buaz, 157 - Enseada do Suá | Vitória - ES | CEP: 29050-913





APÊNDICE IV – MESA REDONDA COM CADEIRAS

Item	Descrição/Especificação	Unidade	Garantia	Quant
1	<p><b>Mesa de madeira redonda com 4 cadeiras</b> Formato redondo;</p> <p>Dimensões máximas da mesa: 60x78cm (diâmetro X altura);</p> <p>Dimensões aproximadas da cadeira: 43x43x45cm (Comp.xLarg.xAltura do assento) x 85cm (altura do encosto);</p> <p>Estrutura das <b>cadeiras em tubos de aço carbono</b> com proteção anticorrosão ou madeira maciça;</p> <p>Estrutura da mesa em tubos de aço carbono com proteção anticorrosão ou madeira maciça;</p> <p><b>Assento e encosto das cadeiras em madeira multilaminada estilo naval</b> resistente à água;</p> <p>Tampo da mesa em <b>madeira multilaminada estilo naval</b> resistente à água com espessura mínima de 30 mm fixado na estrutura com parafusos com proteção anticorrosão – os parafusos não devem ficar expostos no tampo da mesa;</p> <p>Tonalidade do conjunto: <b>marrom (Imbuia ou equivalente)</b>;</p> <p><b>Modelo de referência: Mesa bistrô Empório Tambo</b></p>	UN	12 meses	14





### APÊNDICE V - MESAS DE VIDRO

Item	Descrição	Unidade	Garantia	Quant
1	<b>Mesa de centro retangular</b> Conforme <b>projeto no ANEXO II.</b> Dimensões: 120x60x40cm (Comp.xLarg.xAlt.); Estrutura tubular quadrada em aço inox polido 30x30mm; Tampo em vidro temperado incolor, espessura 8mm, com bordas arredondadas;	UN	12 meses	07
2	<b>Mesa de apoio quadrada</b> Conforme <b>projeto no ANEXO III.</b> Dimensões: 40x40x45cm (Comp.xLarg.xAlt.); Estrutura tubular quadrada em aço inox polido 30x30mm; Tampo em vidro temperado incolor, espessura 8mm, com bordas arredondadas;	UN	12 meses	08

### APÊNDICE VI – TAPETES

Item	Descrição	Unidade	Garantia	Quant
------	-----------	---------	----------	-------





1	<p><b>Tapete grande</b></p> <p>Formato retangular;</p> <p>Dimensões aproximadas: 300x400mm (Comp.xLarg.);</p> <p><b>Cor: tons de azul e cinza, discretos, sóbrios;</b></p> <p>Altura total: 6mm (aprox.);</p> <p>Composição da base em juta e poliéster;</p> <p>Composição da superfície em polipropileno;</p> <p>Aspecto da superfície: aveludada;</p> <p>Proteção Antiácara;</p> <p>Proteção ultravioleta;</p> <p>Lavável, com alta resistência ao desbotamento;</p> <p>De acordo com a Portaria 149/2011 do INMETRO;</p> <p><b>Apresentar amostra da cor do material conforme especificado no item 14.6.1</b></p> <p><b>Marca de referência: Tapetes São Carlos</b></p>	UN	03 meses	02
	<p><b>Tapete médio</b></p> <p>Formato retangular;</p>	UN	03 meses	02





2	<p>Dimensões aproximadas: 250x350mm (Comp.xLarg.);</p> <p><b>Cor: tons de azul e cinza, discretos, sóbrios;</b></p> <p>Altura total: 6mm (aprox.);</p> <p>Composição da base em juta e poliéster;</p> <p>Composição da superfície em polipropileno;</p> <p>Aspecto da superfície: aveludada;</p> <p>Proteção Antiácido;</p> <p>Proteção ultravioleta;</p> <p>Lavável, com alta resistência ao desbotamento;</p> <p>De acordo com a Portaria 149/2011 do INMETRO;</p> <p><b>Apresentar amostra da cor do material conforme especificado no item 14.6.1</b></p> <p><b>Marca de referência: Tapetes São Carlos</b></p>			
	<p><b>Tapete pequeno</b></p> <p>Formato retangular;</p> <p>Dimensões aproximadas: 200x250mm (Comp.xLarg.);</p>			







**TRIBUNAL DE CONTAS DO  
ESTADO DO ESPÍRITO SANTO**

**Comissão Permanente de Contratação – CPC**

3	<p><b>Cor: tons de azul e cinza, discretos, sóbrios;</b></p> <p>Altura total: 6mm (aprox.);</p> <p>Composição da base em juta e poliéster;</p> <p>Composição da superfície em polipropileno;</p> <p>Aspecto da superfície: aveludada;</p> <p>Proteção Antiácido;</p> <p>Proteção ultravioleta;</p> <p>Lavável, com alta resistência ao desbotamento;</p> <p>De acordo com a Portaria 149/2011 do INMETRO;</p> <p><b>Apresentar amostra da cor do material conforme especificado no item 14.6.1</b></p> <p><b>Marca de referência: Tapetes São Carlos</b></p>	UN	03 meses	03
				



+55 27 3334-7600



[www.tcees.tc.br](http://www.tcees.tc.br)



@tceespiritossanto



Rua José de Alexandre Buaz, 157 - Enseada do Suá | Vitória - ES | CEP: 29050-913





### ANEXO I – PROJETO MESA DE REUNIÃO

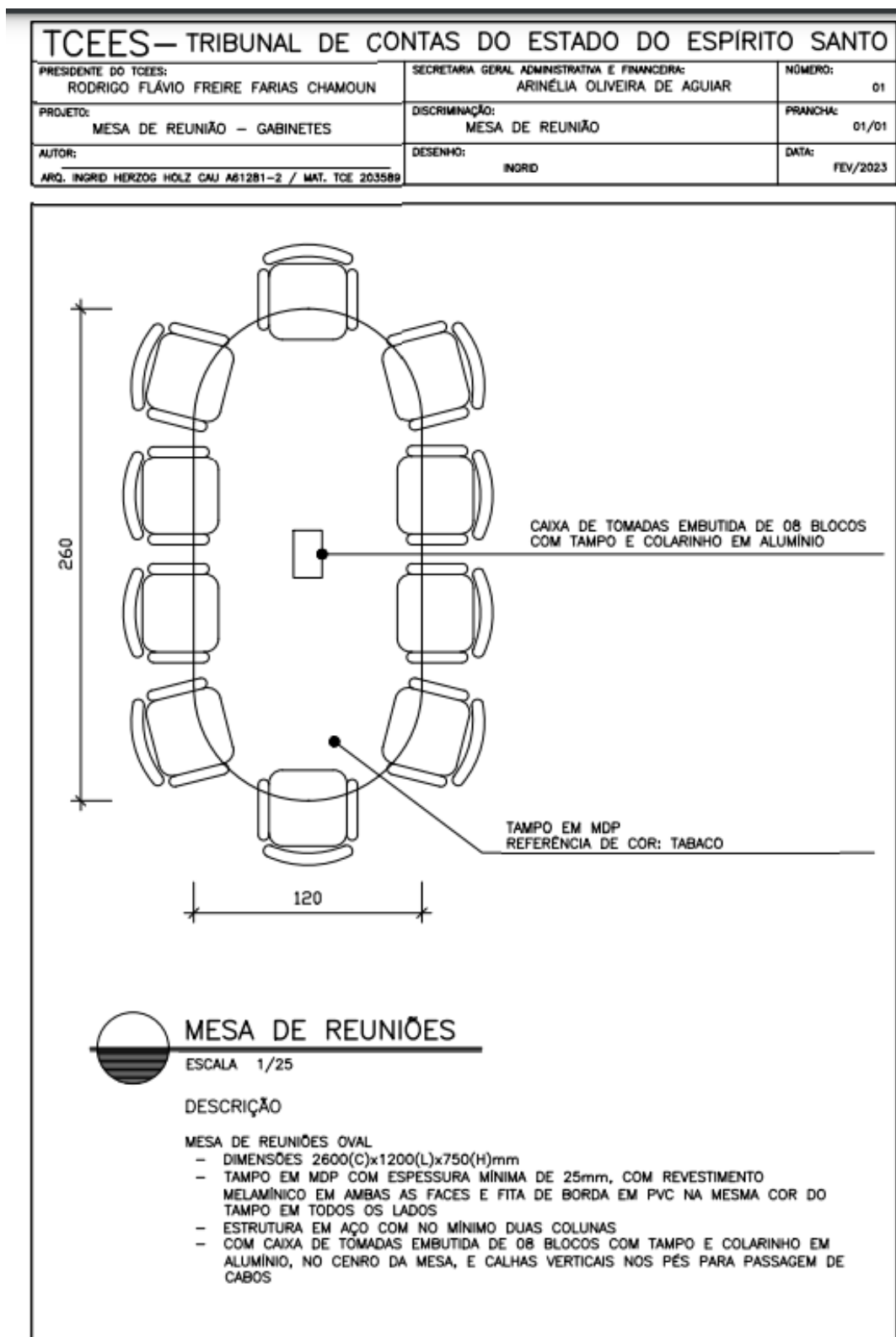

+55 27 3334-7600



[www.tcees.tc.br](http://www.tcees.tc.br)



@tceespiritossanto



Rua José de Alexandre Buaz, 157 - Enseada do Suá | Vitória - ES | CEP: 29050-913



### ANEXO II – PROJETO MESA DE CENTRO

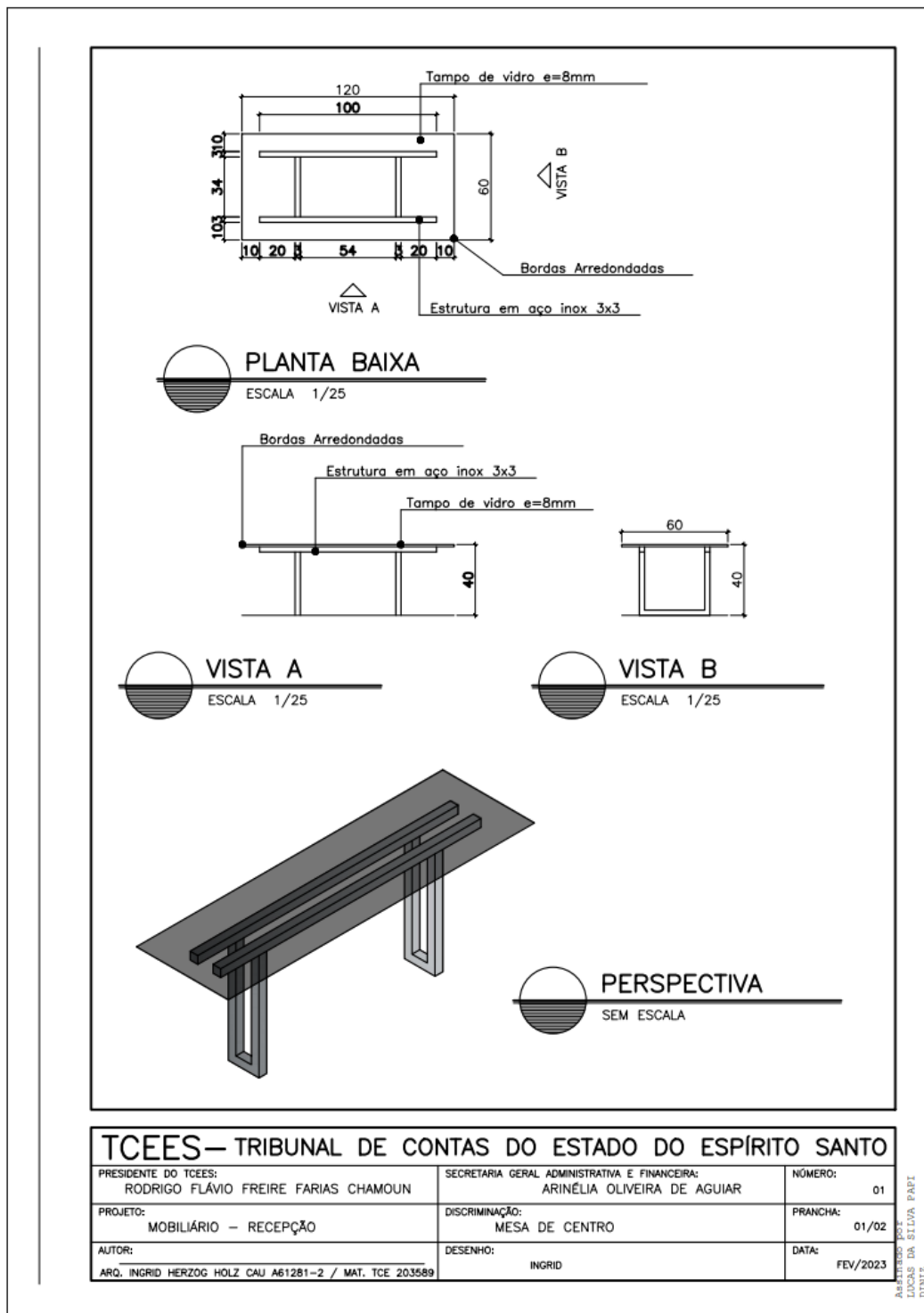

Assinado digitalmente. Conferência em [www.tcees.tc.br](http://www.tcees.tc.br) Identificador: 3C6BC-C5479-CF494



+55 27 3334-7600



[www.tcees.tc.br](http://www.tcees.tc.br)



@tceespiritossanto



Rua José de Alexandre Buaz, 157 - Enseada do Suá | Vitória - ES | CEP: 29050-913



**TRIBUNAL DE CONTAS DO  
ESTADO DO ESPÍRITO SANTO**

**Comissão Permanente de Contratação – CPC**

### ANEXO III – PROJETO MESA DE CANTO

**PLANTA BAIXA**  
ESCALA 1/25

**VISTA**  
ESCALA 1/25

TCEES – TRIBUNAL DE CONTAS DO ESTADO DO ESPÍRITO SANTO		
PRESIDENTE DO TCEES: RODRIGO FLÁVIO FREIRE FARIAS CHAMOUN	SECRETARIA GERAL ADMINISTRATIVA E FINANCEIRA: ARINÉLIA OLIVEIRA DE AGUIAR	NÚMERO: 02
PROJETO: MOBILIÁRIO – RECEPÇÃO	DISCRIMINAÇÃO: MESA DE CANTO	FRANCHA: 02/02
AUTOR: ARQ. INGRID HERZOG HOLZ CAJ A612B1-2 / MAT. TCE 203589	DESENHO: INGRID	DATA: FEV/2023

Assinado digitalmente. Conferência em [www.tcees.tc.br](http://www.tcees.tc.br) Identificador: 3C6BC-C5479-CF494



+55 27 3334-7600



[www.tcees.tc.br](http://www.tcees.tc.br)



@tceespiritossanto



Rua José de Alexandre Buaz, 157 - Enseada do Suá | Vitória - ES | CEP: 29050-913

Assinado digitalmente. Conferência em [www.tcees.tc.br](http://www.tcees.tc.br) Identificador: 62D0F-6D43E-86498



**TRIBUNAL DE CONTAS DO  
ESTADO DO ESPÍRITO SANTO**

**Comissão Permanente de Contratação – CPC**

**ANEXO 2**

**MINUTA DO CONTRATO**

**PREGÃO ELETRÔNICO N° 06/2023**

**PARA ESTA CONTRATAÇÃO ESTÁ DISPENSADA A FORMALIZAÇÃO DE TERMO CONTRATUAL.**



+55 27 3334-7600



[www.tcees.tc.br](http://www.tcees.tc.br)



@tceespiritossanto



Rua José de Alexandre Buaziz, 157 - Enseada do Suá | Vitória - ES | CEP: 29050-913



TRIBUNAL DE CONTAS DO  
ESTADO DO ESPÍRITO SANTO

Comissão Permanente de Contratação – CPC

ANEXO 3

MODELO DE PROPOSTA COMERCIAL

PREGÃO ELETRÔNICO N° 06/2023

Razão Social:

CNPJ:

Endereço:

CEP:

Telefone:

E-mail:

Objeto: Aquisição de móveis e acessórios para escritório, conforme condições, quantidades e exigências estabelecidas neste Instrumento.

Valor Total da Proposta: R\$ (extenso)

LOTE 1 – MESA DE REUNIÃO				
DESCRIÇÃO	GARANTIA	QUANT.	VALOR UNITÁRIO (R\$)	VALOR TOTAL (R\$)
<b>Mesa de reunião de 10 lugares</b> Conforme projeto no ANEXO I, do Termo de Referência	60 meses	08		

LOTE 2 – CADEIRAS				
DESCRIÇÃO	GARANTIA	QUANT.	VALOR UNITÁRIO (R\$)	VALOR TOTAL (R\$)
<b>Cadeiras para mesa de reunião</b> Conforme especificações contidas no TERMO DE REFERÊNCIA	12 meses	40		

LOTE 3 – ESTOFADOS					
ITEM	DESCRIÇÃO	GARANTIA	QUANT.	VALOR UNITÁRIO (R\$)	VALOR TOTAL (R\$)
1	<b>Sofá 3 lugares (linhas retas)</b>	12 meses	01		



+55 27 3334-7600



www.tcees.tc.br



@tceespiritossanto



Rua José de Alexandre Buaz, 157 - Enseada do Suá | Vitória - ES | CEP: 29050-913





**TRIBUNAL DE CONTAS DO  
ESTADO DO ESPÍRITO SANTO**

**Comissão Permanente de Contratação – CPC**

	Conforme especificações contidas no TERMO DE REFERÊNCIA				
2	<b>Sofá 2 lugares (linhas retas)</b> Conforme especificações contidas no TERMO DE REFERÊNCIA Quantidade: 17 unidades, distribuídas nas cores: PRETA – 04 (quatro) unidades; CINZA ESCURO – 12 (doze) unidades; AZUL MARINHO – 01 (uma) unidade;	12 meses	17		
3	<b>Poltrona individual (linhas retas)</b> Conforme especificações contidas no TERMO DE REFERÊNCIA Quantidade: 25 unidades, distribuídas nas cores: CINZA ESCURO – 07 (sete) unidades; AZUL MARINHO – 18 (dezoito) unidades;	12 meses	25		

**LOTE 4 – MESA REDONDA COM CADEIRAS**

DESCRIÇÃO	GARANTIA	QUANT.	VALOR UNITÁRIO (R\$)	VALOR TOTAL (R\$)
<b>Mesa de madeira redonda com 4 cadeiras</b> Mesa de reunião com cadeiras conforme projeto no APÊNDICE IV, do Termo de Referência	12 meses	14		

**LOTE 5 – MESAS DE VIDRO**

ITEM	DESCRIÇÃO	GARANTIA	QUANT.	VALOR UNITÁRIO (R\$)	VALOR TOTAL (R\$)
1	<b>Mesa de centro retangular</b> Conforme projeto no ANEXO II, do Termo de Referência	12 meses	07		
2	<b>Mesa de apoio quadrada</b> Conforme projeto no ANEXO III, do Termo de Referência	12 meses	08		



+55 27 3334-7600



[www.tcees.tc.br](http://www.tcees.tc.br)



@tceespiritossanto



Rua José de Alexandre Buaz, 157 - Enseada do Suá | Vitória - ES | CEP: 29050-913



LOTE 6 – TAPETES					
ITEM	DESCRIÇÃO	GARANTIA	QUANT.	VALOR UNITÁRIO (R\$)	VALOR TOTAL (R\$)
1	<b>Tapete grande</b> Conforme especificações contidas no TERMO DE REFERÊNCIA	03 meses	02		
2	<b>Tapete médio</b> Conforme especificações contidas no TERMO DE REFERÊNCIA	03 meses	02		
3	<b>Tapete pequeno</b> Conforme especificações contidas no TERMO DE REFERÊNCIA	03 meses	03		

Declaramos aceitar de forma plena as previsões do edital e da execução da contratação.

Declaramos estar inclusos na proposta todos os custos diretos e indiretos, tais como impostos, taxas, obrigações trabalhistas, fiscais e previdenciárias a que estiver sujeita a empresa.

Validade da proposta: 60 (sessenta) dias.

Declaramos atender a todas as especificações constantes do ANEXO I deste edital.

Cidade, \_\_\_\_ de \_\_\_\_\_ 2023.

\_\_\_\_\_

Representante legal da empresa  
Documento de identidade / CPF

Obs.1: Preencher preferencialmente em papel timbrado.



+55 27 3334-7600



www.tcees.tc.br



@tceespiritossanto



Rua José de Alexandre Buaz, 157 - Enseada do Suá | Vitória - ES | CEP: 29050-913